

Победитель.

215



ВСЕРОССИЙСКАЯ ОЛИМПИАДА ШКОЛЬНИКОВ  
ПО ТЕХНОЛОГИИ 2019–2020 уч. год  
МУНИЦИПАЛЬНЫЙ ЭТАП

Направление «Культура дома, дизайн и технологии»

Теоретический тур

7–8 классы

На выполнение заданий теоретического тура олимпиады по технологии отводится 1 час (60 минут).

Работа включает двенадцать заданий.

За каждое из верно выполненных заданий 1–10 начисляется один балл.

За каждое творческое задание (11 и 12) можно получить до 10 баллов.

Баллы, полученные за все выполненные задания, суммируются.

Максимально возможное количество баллов – 30.

Постарайтесь выполнить как можно больше заданий и набрать максимальное количество баллов.

**1. (1 балл) Вставьте в текст пропущенные слова, обозначающие название устройства:**

«Ещё не так давно квадрокоптеры, относились, скорее, к области фантастики. Сегодня мы узнаём о всё более широких возможностях их применения – от ведения разведки и нанесения воздушных ударов до транспортировки малых коммерческих грузов».

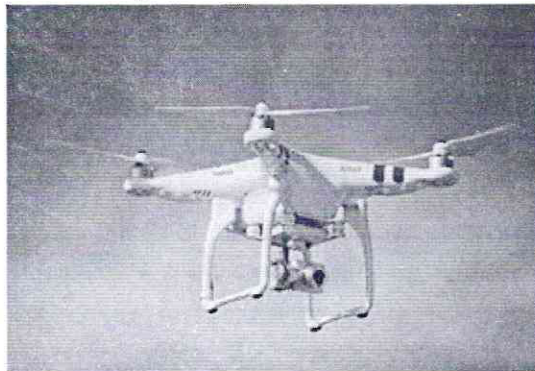

16

**2. (1 балл) Приведите другой пример использования устройства из задания 1.** передача сигнала в воздухе

0. X

**3. (1 балл) Отгадайте загадку о пищевом продукте:**

«Есть такой продукт молочный –

Он полезен очень-очень.

Чтобы вырасти ты смог,

Ешь питательный ...» творог

15

Назовите блюдо, для приготовления которого используется этот пищевой продукт. сырники, запеканка

4. (1 балл) Из предложенных выкроек фартука выберите ту, которая соответствует модели, изображённой на рисунке.

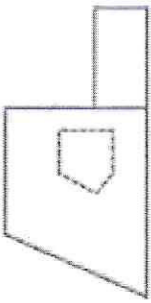
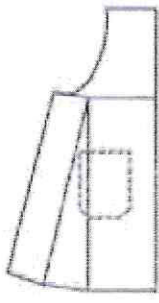
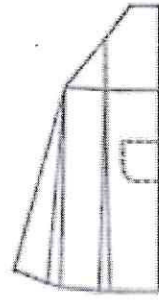
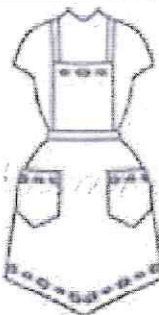
Выкройки		
		
①	2	3
Модель		
		

5. (1 балл) Пиджак стоил 2000 рублей, через три месяца его уценили на 60 %. Сколько нужно будет заплатить за этот пиджак во время проведения акции, предоставляющей 30 % скидки на весь товар?

6. (1 балл) При покупке материалов для ремонта необходимо знать площадь помещения. Квартира состоит из двух комнат, кухни, коридора и санузла. Кухня имеет размеры 3,5 м на 3,5 м, ширина одной комнаты 3,5 м, её длина 4,5 м, санузел имеет размеры 2 м на 1,5 м, длина коридора 10,5 м. Используя приведённый ниже план, найдите площадь всей квартиры. Ответ запишите в квадратных метрах.



70  
оч. мет.

7. (1 балл) Какое ткацкое переплетение используется при производстве ситца, бортовки и сукна? В бланке работы изобразите схему такого переплетения.

8. (1 балл) На рисунке изображена схема выполнения узора. Назовите вид рукоделия, использующего такие схемы. *Вышивка на спицах*

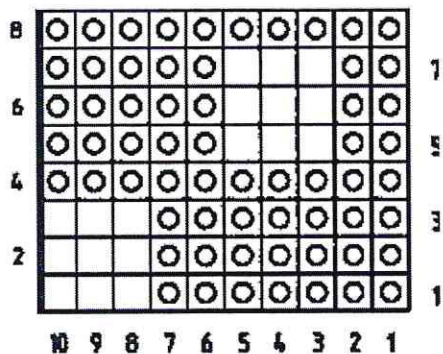

9. (1 балл) О какой профессии идёт речь в отрывке из стихотворения Льва Ошанина «Мы долю выбрали свою»?

«У нас профессия такая,  
 В слепом огне пылает дом,  
 И стонут балки под ногами,  
 А мы идём, мы идём,  
 И тушим пламя, тушим пламя...» *пожарный*

10. (1 балл) Из силуэтов одежды, изображённых на рисунке, выберите силуэт «овал».

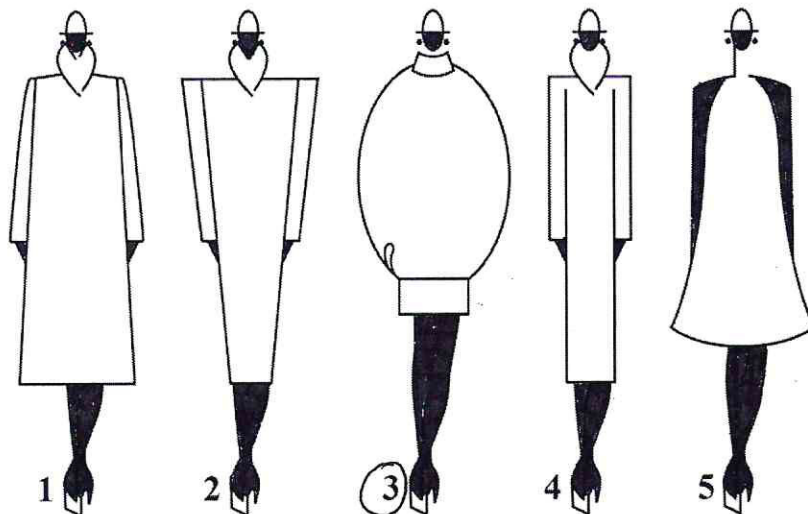

**11. (10 баллов) Творческое задание.**

**Потребность: накормить семью из 5 человек обедом.**

11.1 (2 балла) Составьте меню обеда, обязательно включающее борщ.

11.2 (2 балла) Перечислите продукты, которые Вам потребуются.

11.3 (1 балл) Перечислите инструменты и оборудование, которые Вам потребуются.

11.4 (4 балла) Опишите технологию приготовления борща.

11.5 (1 балл) Предложите вариант сервировки стола к обеду.

**12. (10 баллов) Творческое задание по технологии обработки текстильных материалов.**

Предложите три модели сумок разного назначения. Заполните таблицу в бланке работы.

12.1 Выполните эскизы моделей в цвете.

12.2 Сделайте описание моделей по эскизам.

12.3 Предложите варианты декоративной отделки этих моделей.

12.4 Предложите ткани (волокнистый состав) или другие материалы для этих моделей.

***Не забудьте перенести Ваши ответы в бланк работы!***

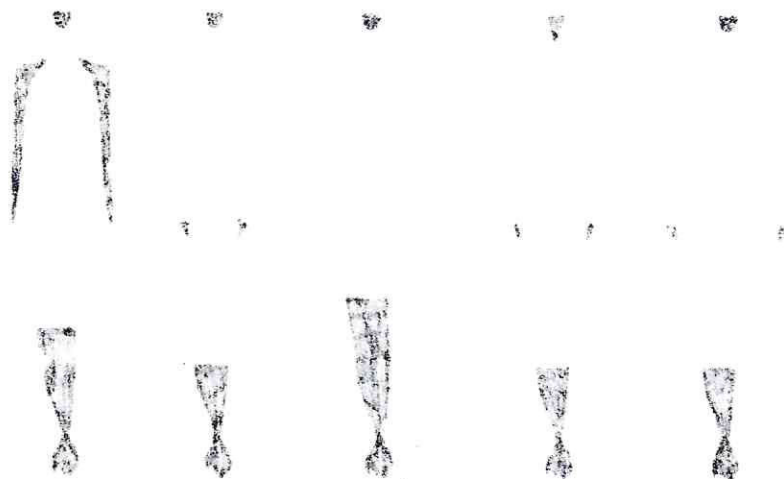

# "Дерево счастья - топмариш"

218 + 122

Цель: изготовление оригинального подарка своими руками

- Задачи:
1. Работа с литературой по теме проекта, сбор информации, её анализ
  2. Изучить приемы и техники изготовления топмариша
  3. Изготовить топмариш.

1	2	3	4	5	6	7	8
20	40	20	30	40	20	20	20

Обоснование возникшей проблемы:  
 С чего начинается любой праздник? Как правило с поздравлений и подарков. Самое простое - купить подарок в магазине. Но гораздо интереснее сделать его своими руками и вложить в него частичку своей души. Как всегда идея пришла поискать в интернете. Это были деревянные, которые назывались "Топмариш" или "Европейское дерево" или же "Дерево счастья".

Назначение:  
 Основное назначение топмариша - это украшение интерьера. Он очень популярен в европейской культуре - мике и это отличная вещь для тех, кто не любит кампание растений. Например, топмариш из настоящих корейских зерен будет иметь необычайный аромат, которым можно будет наслаждаться в течение долгого времени. Моё изделие производит положительный эмоциональный эффект и очень актуально как подарок.

Моё изделие состоит из горшка, ствала, шара из ~~зерен~~ зерен и украшения из лент. У него 5 основных элементов.

Отсутствие изготовления:  
 Развести клей с водой, залить в горшок и вставить подготовленную палочку. Покрепить когда клей застынет. Ствал будущего дерева декорировать готовыми нитками или нитками а.н.о. лозы...

Но следует учитывать науку для успеха подумайте,  
с запасом, так как папка крепится в горшке почти  
до основания и пина на нее надевается шар. Если  
папка будет слишком короткой, то помарин будет  
выглядеть неказистым. Вырезаем шар из газет,  
но помним, что диаметр шара должен быть  
больше диаметра горшка. К шару из газет при-  
клеиваем зерна кофе в два слоя. Теперь декориру-  
ем наш помарин веточками и бантиками и  
дерево готово.

Для изготовления помарина уже подготовилось:  
кофе в зернах, газетный клеевой материал и клеевой  
материал, горшок пластмассовый, а также специальная  
лента атласная. Работа с зернами кофе не  
оказывает на окружающую среду или здоровье чело-  
века отрицательного влияния. При изготовлении  
изделия были использованы только качественные  
чистые материалы. Клей для термометра не  
влияет негативно на окружающую  
среду.

Источники информации:

1. [www.wikipedia.ru](http://www.wikipedia.ru)
2. "Умелые руки", издательство  
Артма, 2003

Я научилась огромные удовольствие  
работы мне нравится. И считаю  
что поставленные задачи вы-  
полнила в полном объеме на 100%

Было сделано фото работы!

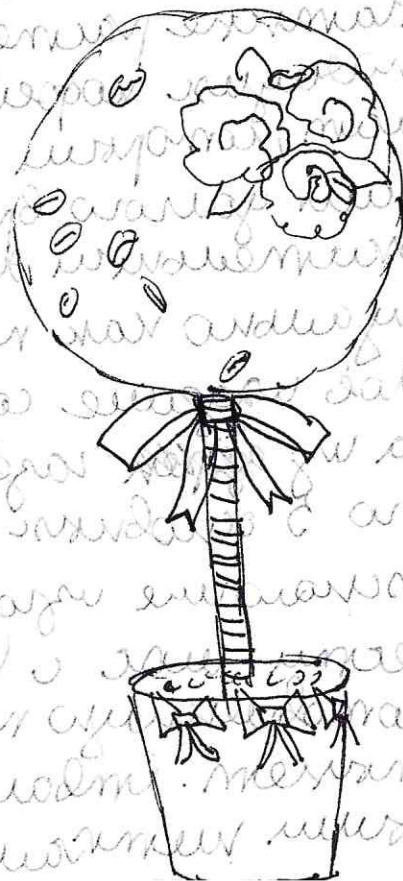

**Внимание! Необходимо выполнить обе практические работы.**

### **Практическая работа 1 Моделирование фартука**

Внимание! Лист для вырезания необходимо распечатать на листе формата А4.

#### **Задание**

1. Внимательно прочтите описание предложенной модели, рассмотрите эскиз и чертёж основы фартука с нагрудником.
2. Используя лист для вырезания, подготовьте шаблон основы фартука с нагрудником.
3. На бланке ответов (бланк № 1) «Нанесение фасонных линий» подготовьте чертёж основы фартука с нагрудником (обведите шаблон).
4. На обведённом чертеже основы фартука с нагрудником нанесите новые фасонные линии в соответствии с предложенным эскизом.
5. Выполните моделирование: из бумаги изготовьте детали выкройки для раскладки на ткани. Клей не использовать.
6. На бланке ответов (бланк № 2) «Результат моделирования» разложите все детали с учётом сгиба ткани и направления долевой нити. Обведите детали выкройки.
7. Нанесите на детали выкройки надписи, необходимые для раскроя изделия.

<b>Эскиз модели</b>	<b>Описание внешнего вида модели</b>
	<p>Нарядный фартук с фигурным нагрудником на бретелях и фигурной линией низа.</p> <p>Накладные фигурные карманы настроены на нижнюю часть фартука.</p> <p>Для придания объёма в нижней части фартука обработаны мягкие складки.</p> <p>Фартук завязывается сзади на пояс.</p> <p>Нагрудник, карманы и нижняя часть фартука отделаны оборками.</p>



Всероссийская олимпиада школьников по технологии. 2019–2020 уч. г.  
Направление «Культура дома, дизайн и технологии»  
Муниципальный этап. 7–8 классы

**Лист для вырезания**  
(распечатать на листе формата А4)

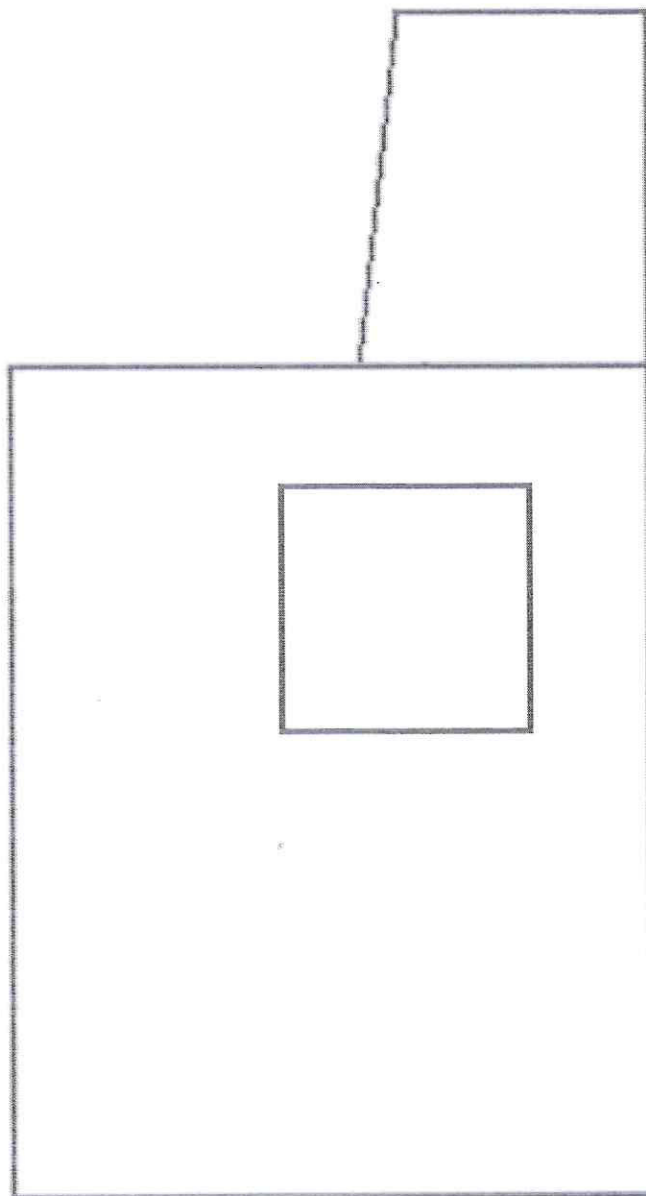

Всероссийская олимпиада школьников по технологии. 2019–2020 уч. г.  
 Направление «Культура дома, дизайн и технологии»  
 Муниципальный этап. 7–8 классы

**Карта пооперационного контроля к практической работе 1**  
**Моделирование фартука**

№	Критерии контроля	Баллы
<b>I</b>	<b>Нанесение линий фасона на основу чертежа (бланк ответов № 1)</b>	<b>6</b>
1	Наличие на чертеже значков «разрезать»	0,5
2	Нанесение фигурной линии низа	1
3	Нанесение фигурной линии верха нагрудника фартука	1
4	Нанесение фигурной линии кармана	0,5
5	Построение дополнительных деталей фартука с соблюдением масштаба и пропорций	1
6	Нанесение линии расположения кармана	0,5
7	Нанесение местоположения мелких складок на нижней части фартука	0,5
8	Наличие полного комплекта деталей (нагрудник фартука, нижняя часть фартука, карман, пояс, бретель, оборки)	1
<b>II</b>	<b>Подготовка выкройки к раскрою (бланк ответов № 2)</b>	<b>14</b>
1	Нанесение деталей выкройки на бланк ответов с соблюдением направления нити основы	1
2	Наличие надписи названия детали нагрудника фартука	0,5
3	Наличие надписи названия детали нижней части фартука	0,5
4	Наличие надписи названия детали кармана	0,5
5	Наличие надписи названия детали пояса	0,5
6	Наличие надписи названия детали бретели	0,5
7	Наличие надписей названия деталей оборок	0,5
8	Указание количества деталей нагрудника фартука	0,5
9	Указание количества деталей нижней части фартука	0,5
10	Указание количества деталей кармана	0,5
11	Указание количества деталей пояса	0,5
12	Указание количества деталей бретели	0,5
13	Указание количества деталей оборок фартука	0,5
14	Наличие направления н. о. на детали нагрудника фартука	0,5
15	Наличие направления н. о. на детали нижней части фартука	0,5
16	Наличие направления нити основы на детали кармана	0,5
17	Наличие направления нити основы на детали пояса	0,5
18	Наличие направления нити основы на бретели	0,5
19	Наличие направления н. о. на деталях оборок фартука	0,5
20	Припуски на обработку детали нагрудника фартука	0,5
21	Припуски на обработку детали нижней части фартука	0,5
22	Припуски на обработку детали кармана	0,5
23	Припуски на обработку детали пояса	0,5
24	Припуски на обработку детали бретели	0,5
25	Припуски на обработку деталей оборок фартука	0,5
26	Указание линии сгиба на детали нагрудника фартука	0,5
27	Указание линии сгиба на детали нижней части фартука	0,5
	<b>Итого:</b>	<b>20</b>

1. Квадратик
2. передача ветровых сигналов в воздухе
3. твоя; сырники, запеканка
4. 1
5. 36 руб. -
6. 66 м<sup>2</sup> +
7. сетка
8. ваза на спицах
9. покарчен
10. 3

- 11.1. борщ, котлета, гарнир (салат), каша 15
- 11.2. капуста, свёкла, картофель, мясо, фарш, кургуза, огурац 15
- 11.3. котл, свецетка, поварешка, кастрюля, гаска 15
- 11.4. нарезать капусту, помыть и нарезать картофель и свёклу, разморозить кусок мяса. Положить в кастрюлю воду и довести до кипения. Варить мясо. Добавить в кастрюлю свёклу, капусту и картофель. Варить до полного приготовления.

11.5. Накрывать стол скатертью, расставить тарелки. Слева положить вилку, а справа нож, за ними ложку. Чуть выше тарелки поставить стакан.

12. 1., 12. 2.



Дамская сумочка белого цвета с узором из красных и розовых цветов. Небольшая бирюшка тёмного цвета на ушке и небольшая карман с боку.

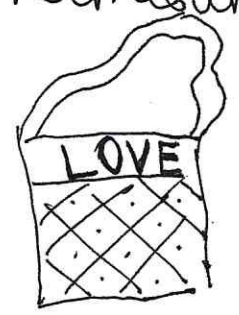

Детская прощальная сумка через плечо с длинной ручкой. Клетчатый узор внизу и надпись «Love» сверху блестящей.



Спортивная сумка через плечо. С карманом подокан. Весьма выцветшая и красивая. Большая тёмная надпись «Dance».

12.3. Отделка: блестящие разъемы, кашемир, кашемир  
 элемент, элемент из искусственного металла (блески)  
 12.4. Внутренняя отделка из хлопка или льна.

1. А  
 2. Б  
 3. В  
 4. Г

8. Внутренняя отделка  
 9. Внешняя отделка

10. 11. 12. 13. 14. 15. 16. 17. 18. 19. 20. 21. 22. 23. 24. 25. 26. 27. 28. 29. 30. 31. 32. 33. 34. 35. 36. 37. 38. 39. 40. 41. 42. 43. 44. 45. 46. 47. 48. 49. 50. 51. 52. 53. 54. 55. 56. 57. 58. 59. 60. 61. 62. 63. 64. 65. 66. 67. 68. 69. 70. 71. 72. 73. 74. 75. 76. 77. 78. 79. 80. 81. 82. 83. 84. 85. 86. 87. 88. 89. 90. 91. 92. 93. 94. 95. 96. 97. 98. 99. 100.



1. 2. 3. 4. 5. 6. 7. 8. 9. 10. 11. 12. 13. 14. 15. 16. 17. 18. 19. 20. 21. 22. 23. 24. 25. 26. 27. 28. 29. 30. 31. 32. 33. 34. 35. 36. 37. 38. 39. 40. 41. 42. 43. 44. 45. 46. 47. 48. 49. 50. 51. 52. 53. 54. 55. 56. 57. 58. 59. 60. 61. 62. 63. 64. 65. 66. 67. 68. 69. 70. 71. 72. 73. 74. 75. 76. 77. 78. 79. 80. 81. 82. 83. 84. 85. 86. 87. 88. 89. 90. 91. 92. 93. 94. 95. 96. 97. 98. 99. 100.

1. 2. 3. 4. 5. 6. 7. 8. 9. 10. 11. 12. 13. 14. 15. 16. 17. 18. 19. 20. 21. 22. 23. 24. 25. 26. 27. 28. 29. 30. 31. 32. 33. 34. 35. 36. 37. 38. 39. 40. 41. 42. 43. 44. 45. 46. 47. 48. 49. 50. 51. 52. 53. 54. 55. 56. 57. 58. 59. 60. 61. 62. 63. 64. 65. 66. 67. 68. 69. 70. 71. 72. 73. 74. 75. 76. 77. 78. 79. 80. 81. 82. 83. 84. 85. 86. 87. 88. 89. 90. 91. 92. 93. 94. 95. 96. 97. 98. 99. 100.

1. 2. 3. 4. 5. 6. 7. 8. 9. 10. 11. 12. 13. 14. 15. 16. 17. 18. 19. 20. 21. 22. 23. 24. 25. 26. 27. 28. 29. 30. 31. 32. 33. 34. 35. 36. 37. 38. 39. 40. 41. 42. 43. 44. 45. 46. 47. 48. 49. 50. 51. 52. 53. 54. 55. 56. 57. 58. 59. 60. 61. 62. 63. 64. 65. 66. 67. 68. 69. 70. 71. 72. 73. 74. 75. 76. 77. 78. 79. 80. 81. 82. 83. 84. 85. 86. 87. 88. 89. 90. 91. 92. 93. 94. 95. 96. 97. 98. 99. 100.



ВСЕРОССИЙСКАЯ ОЛИМПИАДА ШКОЛЬНИКОВ  
ПО ТЕХНОЛОГИИ 2019–2020 уч. год  
МУНИЦИПАЛЬНЫЙ ЭТАП

Направление «Культура дома, дизайн и технологии»  
Теоретический тур  
7–8 классы

405

На выполнение заданий теоретического тура олимпиады по технологии отводится 1 час (60 минут).

Работа включает двенадцать заданий.

За каждое из верно выполненных заданий 1–10 начисляется один балл.

За каждое творческое задание (11 и 12) можно получить до 10 баллов.

Баллы, полученные за все выполненные задания, суммируются.

Максимально возможное количество баллов – 30.

Постарайтесь выполнить как можно больше заданий и набрать максимальное количество баллов.

**1. (1 балл) Вставьте в текст пропущенные слова, обозначающие название устройства:**

«Ещё не так давно квадрокоптеры, относились, скорее, к области фантастики. Сегодня мы узнаём о всё более широких возможностях их применения – от ведения разведки и нанесения воздушных ударов до транспортировки малых коммерческих грузов».

1



**2. (1 балл) Приведите другой пример использования устройства из задания 1.** Можно следить за кем-то, снимать видео, делать красивые фотографии с высоты и т.д.

**3. (1 балл) Отгадайте загадку о пищевом продукте:**

«Есть такой продукт молочный –

Он полезен очень-очень.

Чтобы вырасти ты смог,

Ешь питательный ...» Творог

Назовите блюдо, для приготовления которого используется этот пищевой продукт. Сырники.

1

4. (1 балл) Из предложенных выкроек фартука выберите ту, которая соответствует модели, изображённой на рисунке.

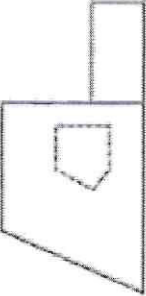
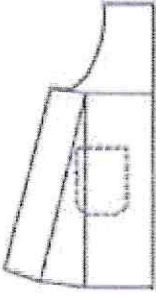
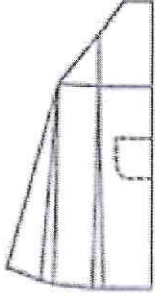
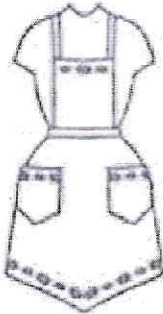
| Выкройки   |   |   |
|--|---|---|
|   |  |  |
| ①  | 2   | 3   |
| Модель   |   |   |
|  |   |   |

5. (1 балл) Пиджак стоил 2000 рублей, через три месяца его уценили на 60 %. Сколько нужно будет заплатить за этот пиджак во время проведения акции, предоставляющей 30 % скидки на весь товар? *560 руб.*

6. (1 балл) При покупке материалов для ремонта необходимо знать площадь помещения. Квартира состоит из двух комнат, кухни, коридора и санузла. Кухня имеет размеры 3,5 м на 3,5 м, ширина одной комнаты 3,5 м, её длина 4,5 м, санузел имеет размеры 2 м на 1,5 м, длина коридора 10,5 м. Используя приведённый ниже план, найдите площадь всей квартиры. Ответ запишите в квадратных метрах. *Ответ: 66 м<sup>2</sup>*



*Решение  
сет*

МБОУ "Ермолаевская СОШ"  
 Собирает Ермаковская. 8 класс.  
 Технологический проект.

Тема: "Такая разная юбка"

Цель: разработать и изготовить юбку для школы.

Задачи: Изучить историю развития юбок, изучить направления моды, научиться делать выкройку юбки, научиться обрабатывать пояс и застежку юбки, сшить юбку вручную и в швейной машине, соблюдать технику безопасности.

Я захотела себе красивую юбку для школы (девушку).

Почему я не купила ее в магазине, так это потому, что я решила сшить себе, свои швы в шитье.

Для моей юбки понадобилось много тканей (всего 4).

Сначала я сшила юбку все нужное мне ткани.

Затем построила чертежи юбки, вымеряла мерки, выкроила, подготовила выкройку и раскроила. Заранее я купила ткань, нитки, и все остальные нужные мне материалы. Раскроила и пошила изделие. Шила я на швейной машине в школе.

Я взяла ткань, которая называется "кабаре", так как она советского цвета и очень легко работать, взяла одичие шить, которое было у меня дома, и пошив с швейной.

Вот так выглядит примерно моя юбка на модели:

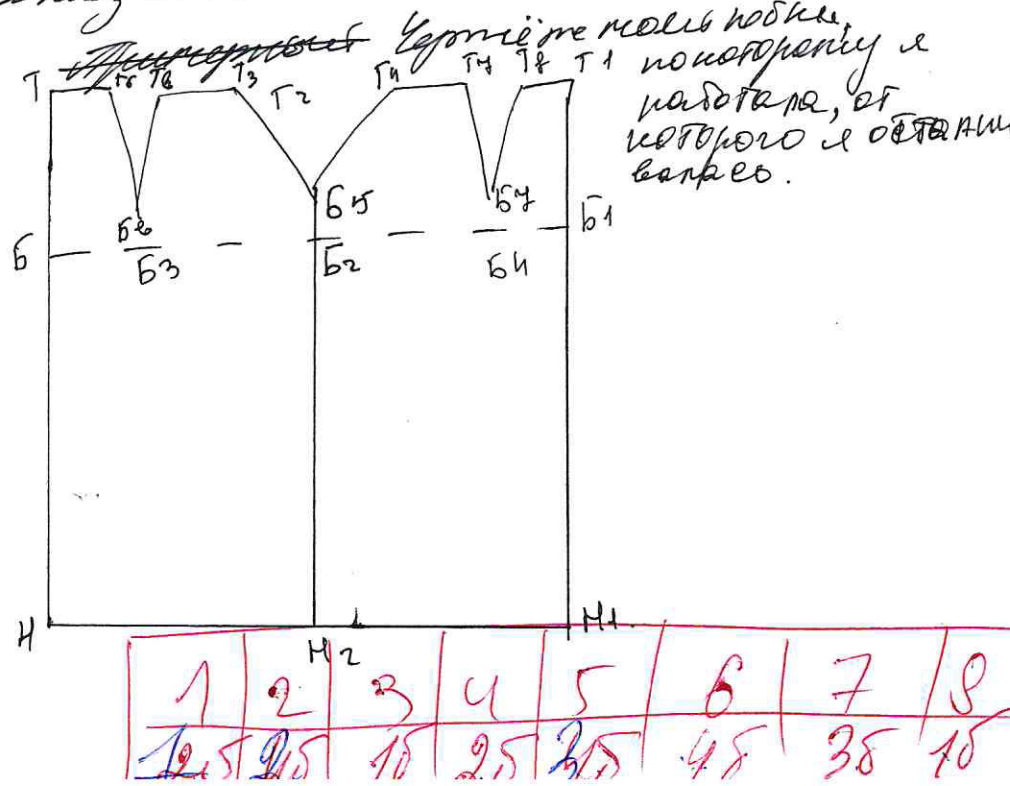
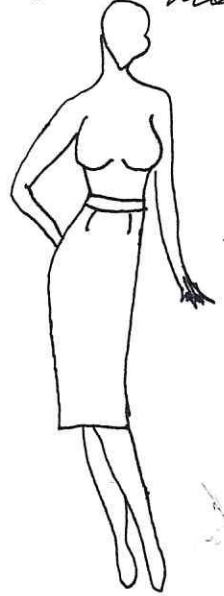

## Литература:

1. Современная энциклопедия. Мода и стиль.
  2. Мешерина и ее татве. И. Кешинева.
  3. История моды. Энрико Тачер.
  4. Журнал мод "Vanda" за 2016 год.
- и многое другое.

А полностью довольна своим проектом, оцениваю его на 99,9%.



7. (1 балл) Какое ткацкое переплетение используется при производстве ситца, бортовки и сукна? В бланке работы изобразите схему такого переплетения.

8. (1 балл) На рисунке изображена схема выполнения узора. Назовите вид рукоделия, использующего такие схемы.

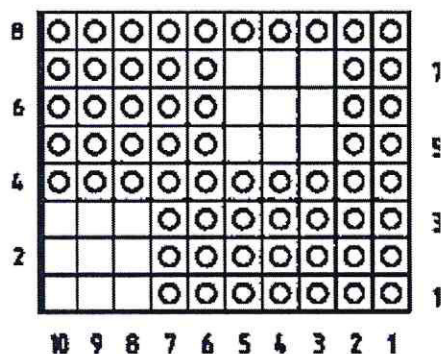

9. (1 балл) О какой профессии идёт речь в отрывке из стихотворения Льва Ошанина «Мы долю выбрали свою»? *Пожарный.*

«У нас профессия такая.  
 В слепом огне пылает дом,  
 И стонут балки под ногами,  
 А мы идём, мы идём,  
 И тушим пламя, тушим пламя...»

10. (1 балл) Из силуэтов одежды, изображённых на рисунке, выберите силуэт «овал». *№3*

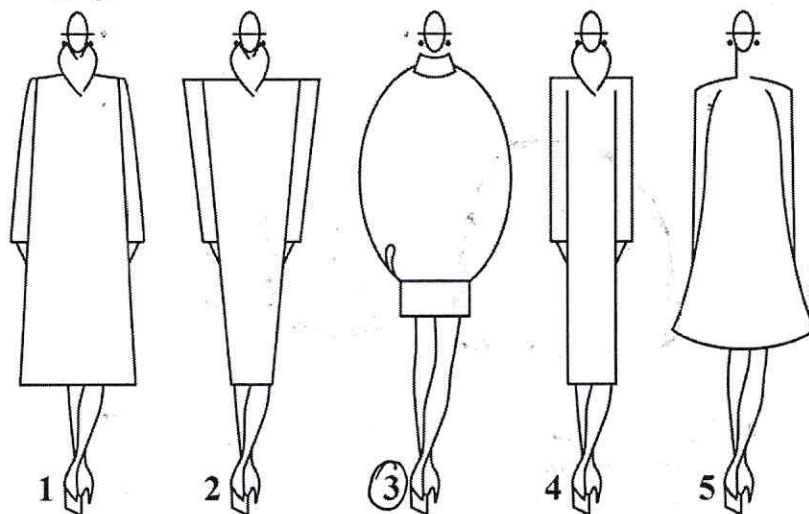

**11. (10 баллов) Творческое задание.**

**Потребность: накормить семью из 5 человек обедом.**

11.1 (2 балла) Составьте меню обеда, обязательно включающее борщ.

11.2 (2 балла) Перечислите продукты, которые Вам потребуются.

11.3 (1 балл) Перечислите инструменты и оборудование, которые Вам потребуются.

11.4 (4 балла) Опишите технологию приготовления борща.

11.5 (1 балл) Предложите вариант сервировки стола к обеду.

**12. (10 баллов) Творческое задание по технологии обработки текстильных материалов.**

Предложите три модели сумок разного назначения. Заполните таблицу в бланке работы.

12.1 Выполните эскизы моделей в цвете.

12.2 Сделайте описание моделей по эскизам.

12.3 Предложите варианты декоративной отделки этих моделей.

12.4 Предложите ткани (волокнистый состав) или другие материалы для этих моделей.

**Не забудьте перенести Ваши ответы в бланк работы!**



№11.

| Блюдо                       | Ингр.   | Оборуд.                                |
|-----------------------------|---|--|
| Борщ<br>ф.п.                | Картошка, мясо, лук, морковь, соль, капуста, свекла, уксус. | Ращечная котел, кастрюли, сковорода.   |
| Томатное пюре с котлетками. | Картошка, яйцо, молоко, соль, зелень, лук, морковь, хлеб.   | Кастрюли две котелка, токарный станок. |

6 10л  
14  
12  
11-55

А также хлеб, мясной / сметана по вкусу.

№12.

| Платье  | Для работы  | Для прогулки.  |
|---|---|--|
|  |  |  |

№12-9

Ткань более легкая  
вместительная  
серая. Рисунок  
се кашемир  
в виде облаков.

Фурнитура сумки  
Две ручки черные  
Дополнительно  
карманы по  
бокам. на молнии.

Теплая матерья  
или сумочка на  
шарнирах для  
тёплого и уютного.

**Внимание! Необходимо выполнить обе практические работы.**

### **Практическая работа 1 Моделирование фартука**

Внимание! Лист для вырезания необходимо распечатать на листе формата А4.

#### **Задание**

1. Внимательно прочтите описание предложенной модели, рассмотрите эскиз и чертёж основы фартука с нагрудником.
2. Используя лист для вырезания, подготовьте шаблон основы фартука с нагрудником.
3. На бланке ответов (бланк № 1) «Нанесение фасонных линий» подготовьте чертёж основы фартука с нагрудником (обведите шаблон).
4. На обведённом чертеже основы фартука с нагрудником нанесите новые фасонные линии в соответствии с предложенным эскизом.
5. Выполните моделирование: из бумаги изготовьте детали выкройки для раскладки на ткани. Клей не использовать.
6. На бланке ответов (бланк № 2) «Результат моделирования» разложите все детали с учётом сгиба ткани и направления долевой нити. Обведите детали выкройки.
7. Нанесите на детали выкройки надписи, необходимые для раскроя изделия.

| <b>Эскиз модели</b>  | <b>Описание внешнего вида модели</b>  |
|--|---|
|  | <p>Нарядный фартук с фигурным нагрудником на бретелях и фигурной линией низа.</p> <p>Накладные фигурные карманы настроены на нижнюю часть фартука.</p> <p>Для придания объёма в нижней части фартука обработаны мягкие складки.</p> <p>Фартук завязывается сзади на пояс.</p> <p>Нагрудник, карманы и нижняя часть фартука отделаны оборками.</p> |

**Лист для вырезания**  
(распечатать на листе формата А4)

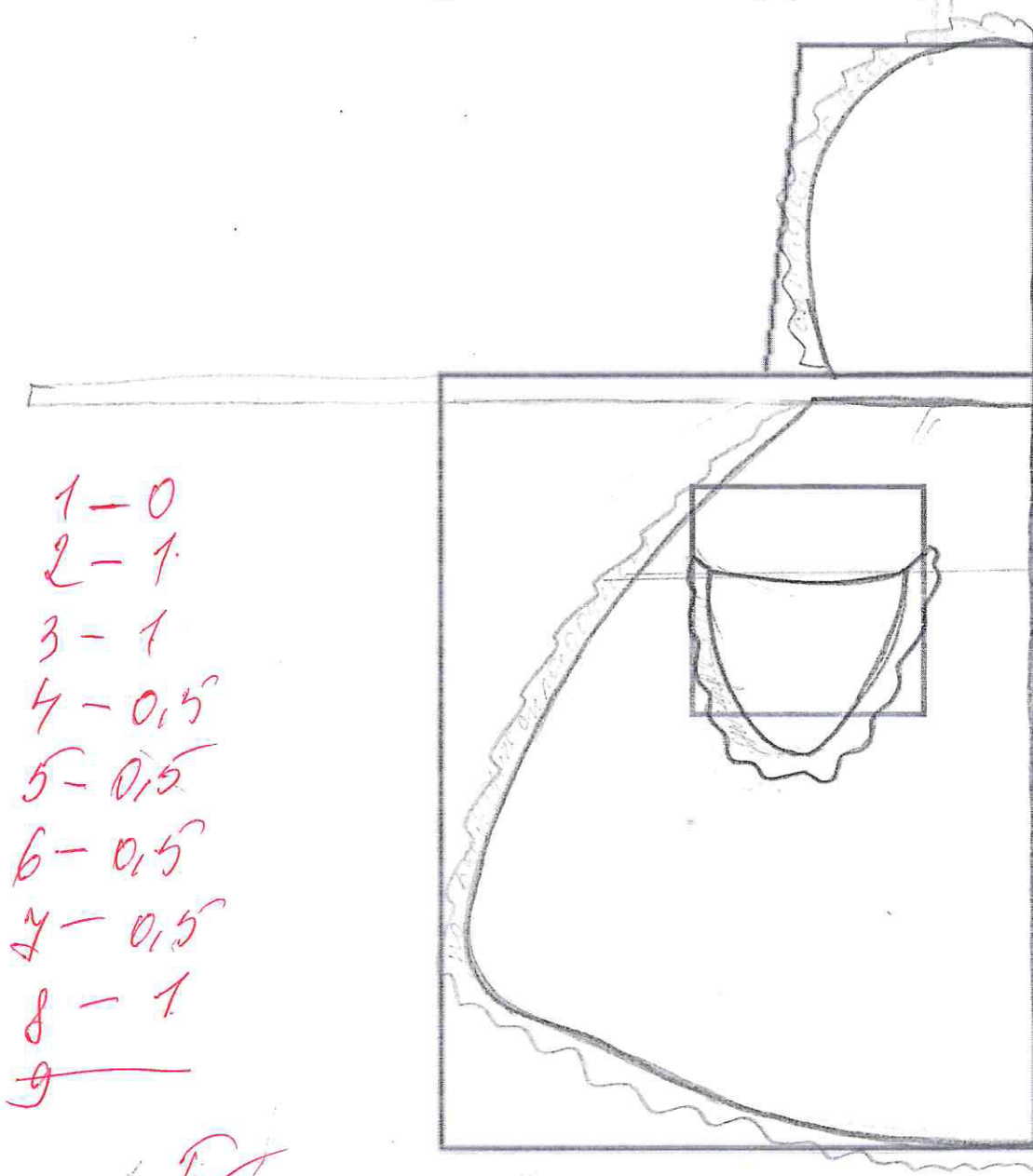

58

Всероссийская олимпиада школьников по технологии. 2019–2020 уч. г.  
Направление «Культура дома, дизайн и технологии»  
Муниципальный этап. 7–8 классы

**Карта пооперационного контроля к практической работе 1**  
**Моделирование фартука**

| №         | Критерии контроля  | Баллы     |
|-----------|--|-----------|
| <b>I</b>  | <b>Нанесение линий фасона на основу чертежа (бланк ответов № 1)</b>  | <b>6</b>  |
| 1         | Наличие на чертеже значков «разрезать»   | 0,5       |
| 2         | Нанесение фигурной линии низа  | 1         |
| 3         | Нанесение фигурной линии верха нагрудника фартука  | 1         |
| 4         | Нанесение фигурной линии кармана   | 0,5       |
| 5         | Построение дополнительных деталей фартука с соблюдением масштаба и пропорций                               | 1         |
| 6         | Нанесение линии расположения кармана   | 0,5       |
| 7         | Нанесение местоположения мелких складок на нижней части фартука  | 0,5       |
| 8         | Наличие полного комплекта деталей (нагрудник фартука, нижняя часть фартука, карман, пояс, бретель, оборки) | 1         |
| <b>II</b> | <b>Подготовка выкройки к раскрою (бланк ответов № 2)</b>   | <b>14</b> |
| 1         | Нанесение деталей выкройки на бланк ответов с соблюдением направления нити основы                          | 1         |
| 2         | Наличие надписи названия детали нагрудника фартука   | 0,5       |
| 3         | Наличие надписи названия детали нижней части фартука   | 0,5       |
| 4         | Наличие надписи названия детали кармана  | 0,5       |
| 5         | Наличие надписи названия детали пояса  | 0,5       |
| 6         | Наличие надписи названия детали бретели  | 0,5       |
| 7         | Наличие надписей названия деталей оборок   | 0,5       |
| 8         | Указание количества деталей нагрудника фартука   | 0,5       |
| 9         | Указание количества деталей нижней части фартука   | 0,5       |
| 10        | Указание количества деталей кармана  | 0,5       |
| 11        | Указание количества деталей пояса  | 0,5       |
| 12        | Указание количества деталей бретели  | 0,5       |
| 13        | Указание количества деталей оборок фартука   | 0,5       |
| 14        | Наличие направления н. о. на детали нагрудника фартука   | 0,5       |
| 15        | Наличие направления н. о. на детали нижней части фартука   | 0,5       |
| 16        | Наличие направления нити основы на детали кармана  | 0,5       |
| 17        | Наличие направления нити основы на детали пояса  | 0,5       |
| 18        | Наличие направления нити основы на бретели   | 0,5       |
| 19        | Наличие направления н. о. на деталях оборок фартука  | 0,5       |
| 20        | Припуски на обработку детали нагрудника фартука  | 0,5       |
| 21        | Припуски на обработку детали нижней части фартука  | 0,5       |
| 22        | Припуски на обработку детали кармана   | 0,5       |
| 23        | Припуски на обработку детали пояса   | 0,5       |
| 24        | Припуски на обработку детали бретели   | 0,5       |
| 25        | Припуски на обработку деталей оборок фартука   | 0,5       |
| 26        | Указание линии сгиба на детали нагрудника фартука  | 0,5       |
| 27        | Указание линии сгиба на детали нижней части фартука  | 0,5       |
|           | <b>Итого:</b>  | <b>20</b> |

5,5

135

18,5

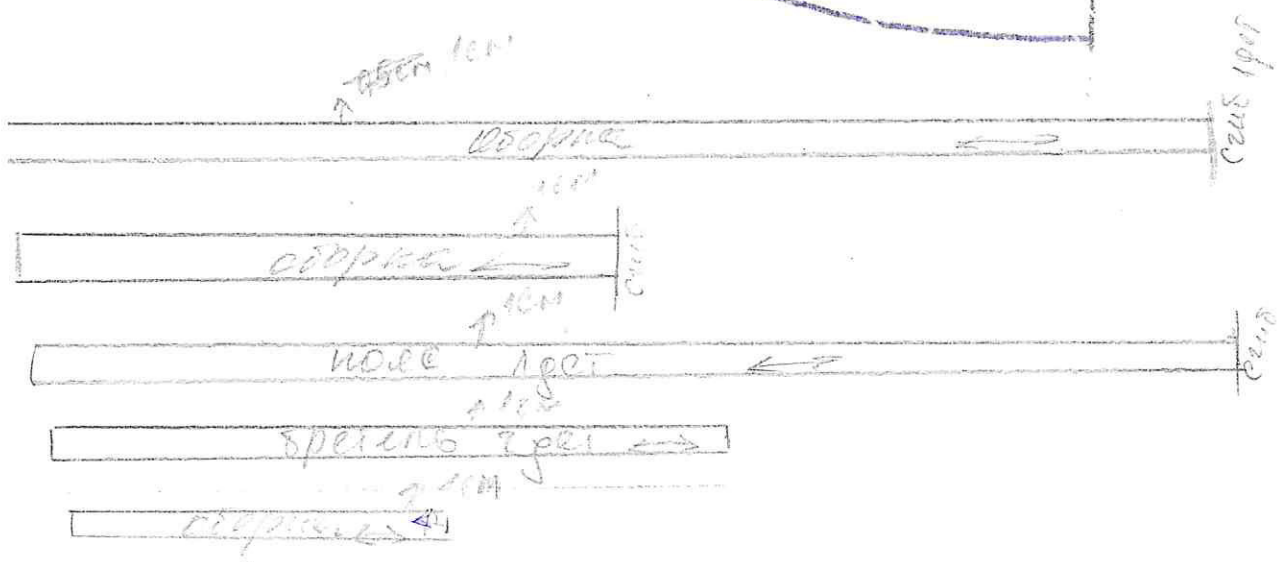

↓  
13A

2

↑  
13B

]

13C



Победитель

17



ВСЕРОССИЙСКАЯ ОЛИМПИАДА ШКОЛЬНИКОВ  
ПО ТЕХНОЛОГИИ 2019–2020 уч. год  
МУНИЦИПАЛЬНЫЙ ЭТАП

Направление «Культура дома, дизайн и технологии»

Теоретический тур

9 класс

На выполнение заданий теоретического тура олимпиады по технологии отводится 1 час (60 минут).

Работа включает тринадцать заданий.

За каждое из верно выполненных заданий 1–11 начисляется один балл.

За каждое творческое задание (12 и 13) можно получить до 12 баллов.

Баллы, полученные за все выполненные задания, суммируются.

Максимально возможное количество баллов – 35.

Постарайтесь выполнить как можно больше заданий и набрать максимальное количество баллов.

1. (1 балл) О каком автомате говорится в отрывке из стихотворения Юрия Визбора?

«Слушаю, да! Что за шутки с утра?

.....

телефон -автомат у неё,

телефон на столе у меня,...»



*Автоматом шумного света сродном, шумным, знаменитым, шумным.*

*Через него у каждого в кармане*

Для чего такие автоматы были нужны? *теперь свет любимыи*

Почему они исчезли с улиц современных городов? *телефон, и будни*

*больше не шумно.*

2. (1 балл) Отгадайте загадку:

«Я нарежу кабачок,  
Перца сладкого стручок.  
И добавлю к ним картошку,  
Лук, морковь, укроп, горошек.  
Что-нибудь возьму из круп –  
И сварю отличный ... ». *суп*

Назовите 3 таких блюда.

*Рассольник, борщ, окрошка*

3. (1 балл) Из предложенных выкроек блуз выберите модель с цельнокроеным рукавом. Выполните эскиз модели в бланке работы.

0,5

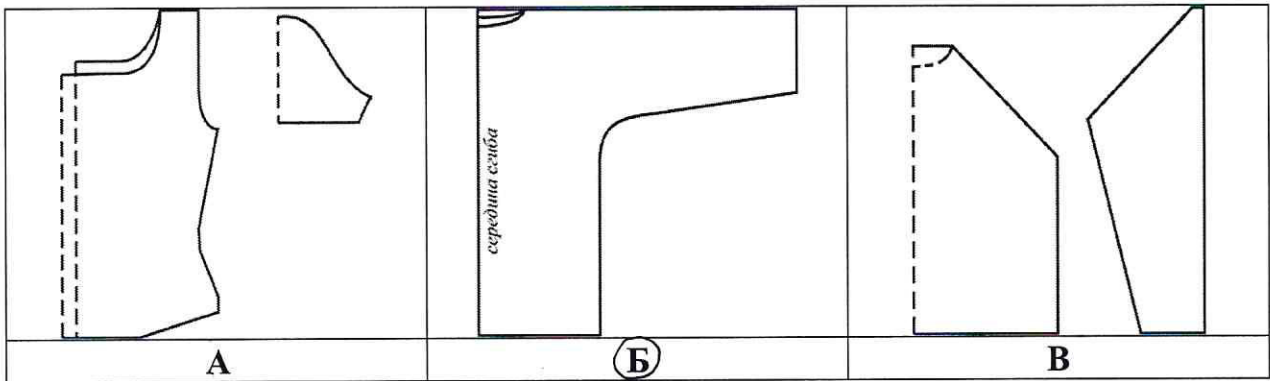

4. (1 балл) Кинематическая схема какого механизма изображена на рисунке? Приведите пример его использования.

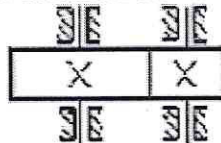

5. (1 балл) Сколько косой бейки потребуется для обработки нижнего среза юбки-полусолнце длиной 75 см, если Ст = 39 см; используйте значение прибавки на свободу облегания Пт = 2,0 см. Формула для вычисления длины окружности  $L = 2\pi r$ , где  $L$  – длина окружности,  $r$  – радиус окружности. ( $\pi \approx 3,14$ ). Ответ дайте в метрах, с точностью до половины метра.

6. (1 балл) Для производства консервированных кабачков используют маринад, содержащий 5 % соли, 5 % сахара и 1 % лимонной кислоты. Сколько потребуется сахара для приготовления такого маринада, если взять 10 л воды?

0,5 кг

7. (1 балл) Какое ткацкое переплетение используется при производстве полушерстяных тканей на хлопчатобумажной основе при наличии рубчика по диагонали на её лицевой стороне? В бланке работы изобразите схему такого переплетения.

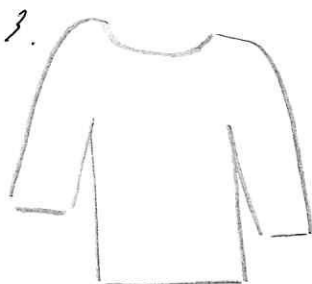

Блуза  
с цельнокроеным  
рукавом

- 1 8. (1 балл) На рисунке изображена схема выполнения узора. Назовите вид рукоделия, использующего такие схемы.

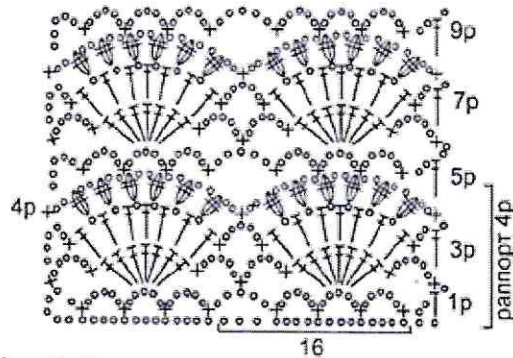

*вязание крючком*

- 1 9. (1 балл) Вставьте в текст название профессии:  
 «*Дизайнер* — художник-конструктор, человек, занимающийся художественно-технической деятельностью в разных отраслях (в том числе архитектор, проектировщик, иллюстратор, *дизайнер* плакатной и прочей рекламной графики, веб-*дизайн* )».

- 10. (1 балл) В бланке работы нарисуйте эскиз одежды силуэта «треугольник».

- 11. (1 балл) Три одинаковые лампы соединены в цепь, как показано на рисунке. Будут ли гореть лампы 3 и 2, если лампа 1 перегорит?

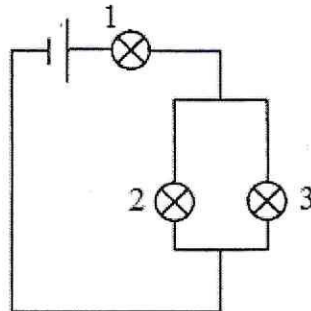

*Да, будут.*

— 10.



*платье-трапеция*

**12. (12 баллов) Творческое задание.**

Потребность: накормить семью из 5 человек завтраком.

- 1 12.1 (1 балл) Составьте меню этого завтрака, обязательно включающее молочную пшённую кашу.
- 12.2 (2 балла) Перечислите продукты, которые Вам потребуются для приготовления каши, и их количество.
- 1 12.3 (1 балл) Перечислите остальные продукты, которые Вам потребуются.
- 1 12.4 (1 балл) Перечислите инструменты, оборудование и посуду, которые Вам потребуются для приготовления молочной каши.
- 1 12.5 (3 балла) Опишите технологию приготовления каши.
- 12.6 (2 балла) Какого минимального объёма потребуются ёмкости для приготовления каши?
- 1.5 12.7 (2 балла) Предложите вариант сервировки стола к этому завтраку.

**13. (12 баллов) Творческое задание по технологии обработки текстильных материалов.**

Предложите три модели поясного изделия разного назначения. Заполните таблицу в бланке работы.

- 2 13.1 Выполните эскизы моделей в цвете.
- 3 13.2 Сделайте описание моделей по эскизам.
- 1 13.3 Предложите варианты декоративной отделки этих моделей.
- 1 13.4 Предложите ткани (или волокнистый состав) для этих моделей.
- 13.5 Предложите технологию изготовления одной из предложенных моделей (основные операции) при индивидуальном пошиве.

*Не забудьте перенести Ваши ответы в бланк работы!*

**Внимание! Необходимо выполнить обе практические работы.**

### **Практическая работа 1** **Моделирование юбки**

Внимание! Лист для вырезания необходимо распечатать на листе формата А4.

#### **Задание:**

1. Внимательно прочтите описание предложенной модели, рассмотрите эскиз и чертёж основы прямой юбки.
2. Используя лист для вырезания, подготовьте шаблон основы прямой юбки.
3. На бланке ответов (бланк № 1) «Нанесение фасонных линий» подготовьте чертёж юбки (обведите шаблон).
4. На обведённом чертеже основы прямой юбки нанесите новые фасонные линии в соответствии с предложенным эскизом.
5. Выполните моделирование: из бумаги изготовьте детали выкройки для раскладки на ткани. Клей не использовать.
6. На бланке ответов (бланк № 2) «Результат моделирования» разложите все детали с учётом сгиба ткани и направления долевой нити. Обведите детали выкройки.
7. Нанесите на детали выкройки надписи, необходимые для раскроя изделия.

| <b>Эскиз модели</b>  | <b>Описание внешнего вида модели</b>   |
|--|--|
|  | <p>Юбка силуэта «фонарь» на основе прямой.<br/>Слегка заужена к низу.<br/>Переднее полотнище с рельефами и кокетками.<br/>Заднее полотнище на кокетке.<br/>Из под кокеток выходят мягкие сборки.<br/>В боковом шве располагается застёжка «молния».<br/>Верх юбки обработан притачным поясом с затёжкой на пуговицу.</p> |

Смирнова  
Диана  
Вячеславовна  
МБОУ БСШ №1  
им. Э.К. Зорьева  
ш. 9 "А"

|    |                  |    |    |    |    |    |   |
|----|------------------|----|----|----|----|----|---|
| 1  | 2                | 3  | 4  | 5  | 6  | 7  | 8 |
| 25 | <del>34</del> 15 | 25 | 35 | 45 | 48 | 31 |   |
|    | 20               |    |    |    |    |    |   |

235





1. Мой проект называется «Волшебка настенной панно»<sup>9-1-9</sup>  
Тема: волшебка крестом

2. Цель: воплотить волшебную работу в технике «крестик»

Задачи:

1. Разработать свой вариант изделия
2. Совершенствовать и рафинировать умения и навыки в технике украшения дома
3. Расширить свой кругозор, формировать и рафинировать умения самостоятельно добывать знания
4. Оценить свои возможности в творческой деятельности.

Почему я выбрала именно эту тему для проекта?

Я подумала, чтобы творчество было уютным и красивым, необязательно «покупать элемент декора в магазине, ведь гораздо интереснее сделать что-то своими руками, почувствовать материал и свою ответственность к готовому результату, радоваться, видеть его каждый день, чем просто заплатить за панно и не чувствовать ничего.

Изначально я рассматривала несколько вариантов мотивов моего панно: «Подсолнухи», «Корабль», «Мушкетер», «Шени» «Шени» на мой взгляд, самый удачный выбор, потому что решила остановиться на нем, ведь здесь предполагается изображение величественных животных, и цвет гамма будет удивительно богатой.

Выбор материалов:

Для ручного вышивания необходимо: канва, игла, наперсток, нитки, пяльцы, ножницы и линейка.

Игла подбирается в соответствии с толщиной нитки и ткани. Нитки используют 110 вышивальное нитки или мушкет. Пяльцы лучше иметь с винтом, для пришивания к столу. (Размер в диаметре - 20-25 см.)

Витол я решила использовать мушкет, т.к. они очень мелкие, гладкие, яркие, а моя ткань не очень плотная.

В наше время экология составляет очень важную роль в нашей жизни, поэтому сырье для изготовления картины я выбрала экологически чистое, не влияющее за собой вред здоровью человека или окружающей среде.

Также в целях экономии средств, т.к. я не имела возможности зарабатывать самостоятельно, я оттачивала свое искусство и выбрала относительно

недорогие материалы, материалы, находившиеся у меня дома. В итоге я уложила в сумку 92 рубля, что не ударило по моему финансовому состоянию.

Митки - из дом. запасов, камба - 62р., а рамка - 30р.

6. Я решила к полке конкретную рамку. Как должно располагаться ее мои шемы? Он один или их несколько?

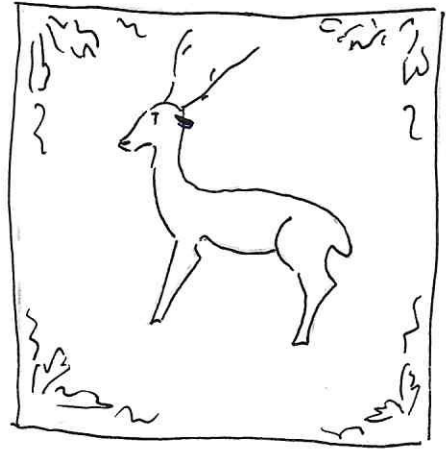

Итак, сюжет выбран, материалы тоже, теперь дело, как буду делать свою картину.

Как по мне, 7007 вариант самый трехцветный, но и величественный, в тем тм.

Плх. карта:

1. Занялись ткарь
2. Работаем по наберу для вошивки
3. Вошивь по стене
4. Крутилки вошивку
5. Вставить работу в рамку.

В процессе мне нужна была помощь интернетов. Вот, что я использовала:

1. [www.wikipedia.ru](http://www.wikipedia.ru)
2. "Вошивка в ушелох руках", изд. Астрель, 2003
3. Журнал "Вошивка крестом, первое там"
4. Журнал "Ксюша где медитации руководит"

2. Теперь когда работа окончена, могу сказать, что она выполнена качественно, на совесть, потому мое папио нравится всем: друзьям, учителям, родителям. На него было потрачено совсем немного денег, но оно исправно вошившей свои функции: радует глаз и сердце. Лейкас картина "Олень" очень красиво смотрится в интерьере моей комнаты, и я считаю, что время было потрачено не зря, и результат оправдан средства.

Всероссийская олимпиада школьников по технологии. 2019–2020 уч. г.  
Направление «Культура дома, дизайн и технологии»  
Муниципальный этап. 9 класс

**Лист для вырезания**  
(распечатать на листе формата А4)

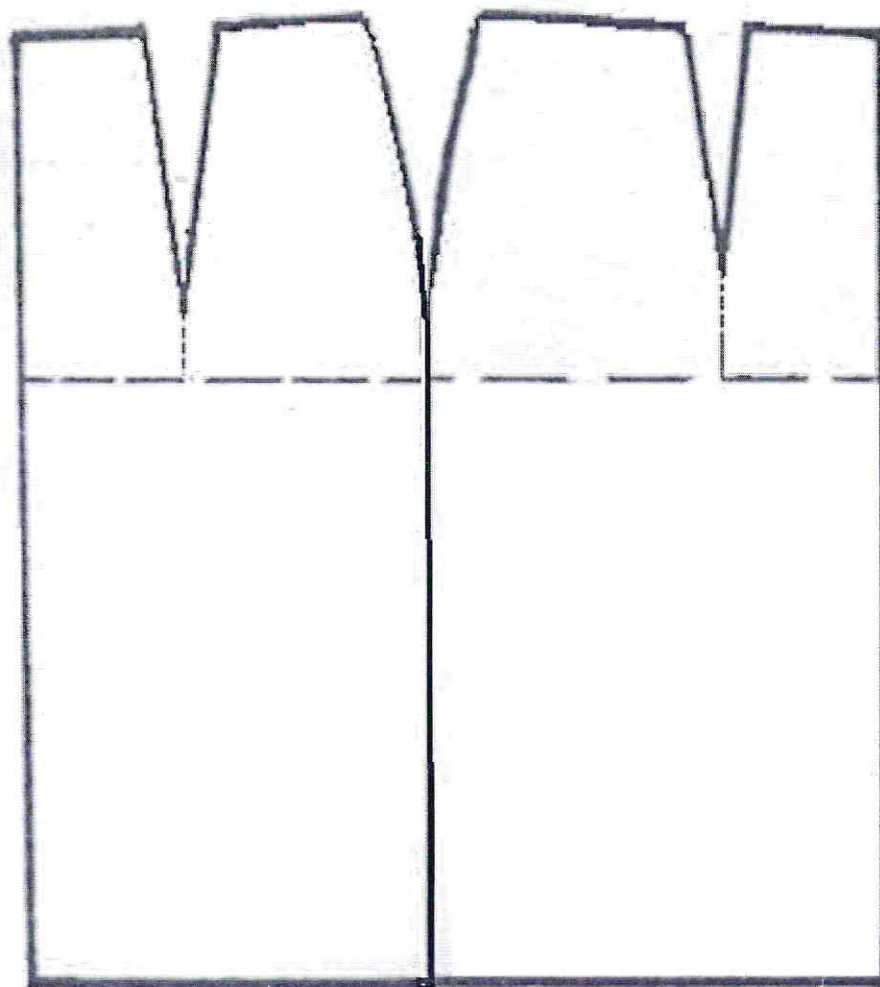

Всероссийская олимпиада школьников по технологии. 2019–2020 уч. г.  
 Направление «Культура дома, дизайн и технологии»  
 Муниципальный этап. 9 класс

**Карта пооперационного контроля к практической работе 1**

| №         | Критерии контроля   | Баллы     |
|-----------|---|-----------|
| <b>I</b>  | <b>Нанесение линий фасона на основу чертежа (бланк отв. № 1)</b>  | <b>8</b>  |
| 1         | Работа с талиевыми вытачками  | 1         |
| 2         | Построение кокеток  | 2         |
| 3         | Построение линий рельефа  | 1         |
| 4         | Наличие обозначений на чертеже «разрезать» и «закрыть»  | 1         |
| 5         | Нанесение линий заужения по линии низа на переднем полотнище  | 0,5       |
| 6         | Нанесение линий заужения по линии низа на заднем полотнище  | 0,5       |
| 7         | Построение пояса  | 1         |
| 8         | Выполнение полного комплекта деталей с соблюдением масштаба и пропорций (средняя часть переднего полотнища, боковая часть переднего полотнища, заднее полотнище, кокетки, пояс) | 1         |
| <b>II</b> | <b>Подготовка выкройки к раскрою (бланк отв. № 2)</b>   | <b>12</b> |
| 1         | Нанесите детали выкройки на бланк ответов с соблюдением направления нити основы   | 1         |
| 2         | Наличие надписи названия детали средней части переднего полотнища   | 0,5       |
| 3         | Наличие надписи названия детали боковой части переднего полотнища   | 0,5       |
| 4         | Наличие надписи названия детали заднего полотнища   | 0,5       |
| 5         | Наличие надписи названия деталей кокеток  | 0,5       |
| 6         | Наличие надписи названия детали пояса   | 0,5       |
| 7         | Указание количества деталей переднего полотнища   | 0,5       |
| 8         | Указание количество деталей кокеток   | 0,5       |
| 9         | Указание количества деталей заднего полотнища   | 0,5       |
| 10        | Указание количества деталей пояса   | 0,5       |
| 11        | Наличие направления долевой нити на деталях переднего полотнища   | 0,5       |
| 12        | Наличие направления нити основы на деталях кокеток  | 0,5       |
| 13        | Наличие направления нити основы на детали заднего полотнища   | 0,5       |
| 14        | Наличие направления нити основы на детали пояса   | 0,5       |
| 15        | Припуски на обработку деталей переднего полотнища   | 0,5       |
| 16        | Припуски на обработку деталей кокеток   | 0,5       |
| 17        | Припуски на обработку заднего полотнища   | 0,5       |
| 18        | Припуски на обработку пояса   | 0,5       |
| 19        | Указание линии сгиба на детали средней части переднего полотнища  | 0,5       |
| 20        | Указание линии сгиба на детали заднего полотнища  | 0,5       |
| 21        | Указание линии сгиба на детали кокетки  | 0,5       |
| 22        | Наличие меток расположения петли и пуговицы на поясе  | 0,5       |
| 23        | Наличие метки расположения застёжки   | 0,5       |
|           | <b>Итого:</b>   | <b>20</b> |

- 12.1. чай с сахаром и лимонам - 5 яйцо - 5
- бутерброд с сыром - 5 варенье
- мол. пышная каша - 5 вишню
- яблоко - 5

- 12.2. 1) пышная крупа - 2 ст. л.
  - 2) молоко - 1 ст
  - 3) сахар - по вкусу
  - при тепловой украсит
  - вареньем, цукатами или орехами
- 1) - 10 ст. л.  
2) - 5 ст.  
3) - по вкусу } 5 порций

- 12.3. чайные мстожки
- сахар
- куски лимона
- хлеб
- сыр
- яблоко
- яйцо

- 12.4. столовая ложка и цинер. стакан для отмерки продуктов,
- кастрюля и крошка
- плита с газом

- 12.5. 1) Для начала отмеряем необходимое кол-во молока
- (1 ст. для 1 чел-ка и 5 ст. для 5 чел.)
- 2) Вливаем молоко в кастрюлю и накрываем крышкой,
- ставим на плиту.
- 3) Ждем, пока молоко закипает.
- 4) Когда на поверхности появятся пузырьки, снимаем крышку
- и постепенно, при этом постоянно помешивая, всыпаем
- 2 ст. л. крупы для одного чел. и 10 для 5 чел. Добавляем сахар.
- 5) Теперь непрерывно перемешиваем кашу, тогда повторно
- закипим. Когда каша закипела, проверяем консистен-
- цию, если нужно, добавляем еще крупы и ждем повторно.
- 6) Разливаем по порциям. Готово!

- 12.6. кастрюли:
- 0,5 л (1 чел)
- 2 л (5 чел)

Каша

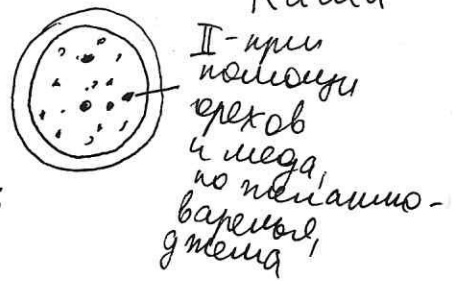
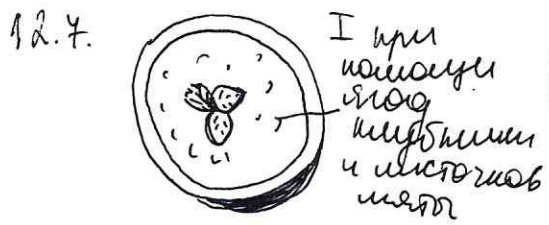

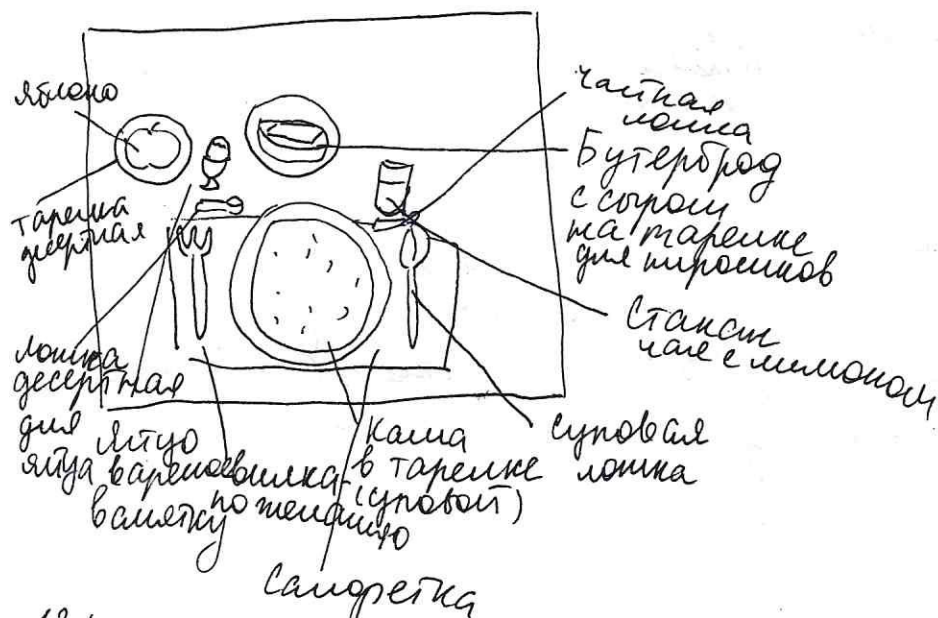

13.1.  
I



Юбка-солнце

II.



шорты-велосипедки

III.

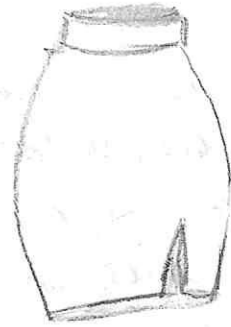

Формальная юбка-карандаш

13.2. I в. шорт предназначается для легких прогулок, спортивных. Очень женственный, нарядный вариант. При должной дек. отделке может стать выходным нарядом.

Юбка-солнце состоит из цельного куска ткани, по форме напоминающего круг (солнце). Дает много свободы.

II в. предназначается для заметных шорт, может быть изготовлена из любого материала (трикотаж, криммер) для обеспечения подвижности. Подходит для похода в спортзал или поездки за город, где удобство очень важно. Цвет яркий.

III в. предназначается для спортивной работы или для девочек школьниц, вазонных вещей. Юзайте строгий, лаконичный, неброский.

13.3. I можно украсить, применив кружева или добавить снизу бахрому, добавить рюшечки в склад.

II. можно добавить яркий рисунок сбоку.

III. можно добавить лаконичное украшение, чтоб не привлекать внимание, поделаться их яркими.

I



готовые в-то

II



III

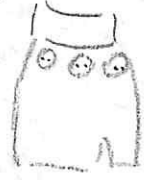

13.4.

3-1-9

I Летняя ткань, шелатишно, натуральная: хлопок, лен, джеггетт  
м - кружево (по шелатишно)

II. Трикотаж, нейлон -  $\rightarrow$  эластичное ткань

III. Шерсть, акрил

13.5.

I Юбка-солнце.

1) Вырезаем из ткани круг с учетом проведенных измерений модели (Диаметр талии, строим круг, ~~2~~ отмеряем  $D_4$  и строим еще один круг)

2) Пришиваем резинку или пояс

3) Обрабатываем край юбки швом закрытым срезом.

Готово.

При талии добавим бокам, но пришиваем, обрабатываем.

