

# Труд (Технология) 10–11 класс. Профиль "Культура дома, дизайн и технологии"

10:00—22:00 3 дек 2024 г.

## ОБЩАЯ ЧАСТЬ

Общие вопросы

№ 1

1 балл

Любая промышленная технология выполняет три фундаментальные технологические задачи. Эти задачи можно сформулировать в виде трёх вопросов. Каких? **Выберите все правильные**

кто будет обрабатывать?

на чём обрабатывать?

как обрабатывать?

чем обрабатывать?

когда обрабатывать?

№ 2

1 балл

Из предложенного перечня выберите средства и методы, относящиеся к управленческим технологиям

Выберите все правильные ответы

мотивация

контроль

реклама

проектирование

№ 3

1 балл

Определите, какое из изображений выполнено с использованием фронтальной диметрической проекции

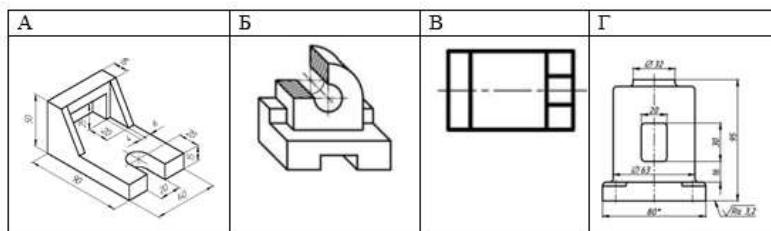

Выберите правильный вариант

А

Б

В

Г

**№ 4**

---

1 балл

1 кубический метр листового материала толщиной 40 мм стоит 18 000 р. Сколько рублей стоит 1 квадратный метр такого листа материала?

**Запишите только число**

Число

**№ 5**

---

1 балл

Что из перечисленного является синтетическим материалом?

**Выберите все правильные ответы**

эластан

вискоза

целлюлоза

нейлон

**СПЕЦИАЛЬНАЯ ЧАСТЬ**

№ 1

1 балл

Представлены эскизы юбок. рис. 1. Вид спереди



рис. 2. Вид сзади



Из предложенных моделей юбок выберите изделия согласно деталям кроя, представленным на рис.3

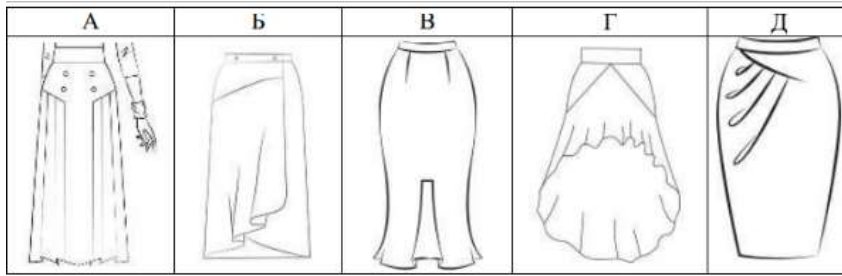
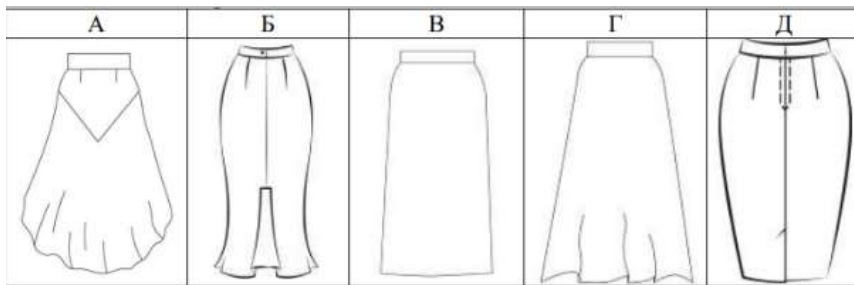
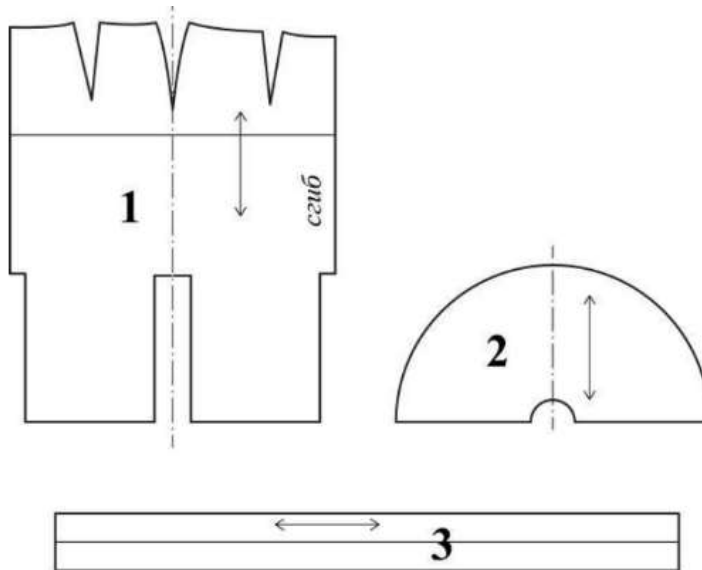

Ответ запишите заглавными буквами в соответствии с эскизами спереди и сзади без пробелов и лишних символов. Например, КЛ, где первая буква – эскиз вида спереди, вторая буква – эскиз вида сзади.

Ответ

№ 2

1 балл

Приведите в соответствие названия видов теста и требований к качеству готовых блюд их них.

Песочное тесто

- Выпеченное изделие должно иметь желтоватый цвет, быть пышным, мягким, сухим, с ровной поверхностью и равномерной пористостью
- Верхняя корочка у изделия гладкая, тонкая, светло-коричневого цвета

Бисквитное тесто

- Готовые изделия должны быть лёгкими, сухими
- Поверхность должна быть ровной и блестящей, с мелкими трещинками
- Внутри изделия имеются пустоты

Заварное тесто

- Готовые изделия должны быть светло-коричневого цвета с золотистым оттенком
- Мякиш должен быть с хорошей пористостью, рассыпчатый

№ 3

---

1 балл

Из представленного перечня выберите строчки временного назначения.

вымёточная

копировальная

намёточная

отделочная

подшивочная

смёточная

стачивающая

штуковочная

1 балл

На рис.1 представлен способ обработки верхнего среза поясного изделия

**Рис.1**

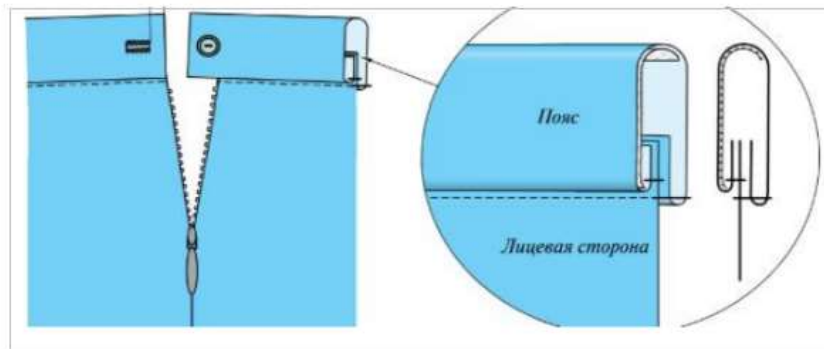

Выберите название способа обработки верхнего среза поясного изделия из предложенного списка

- обработка притачным поясом с обмётанным срезом
- обработка притачным поясом с закрытым срезом
- обработка обтачкой

№ 5

1 балл

Назовите детали, отмеченные на рисунке соответствующей цифрой

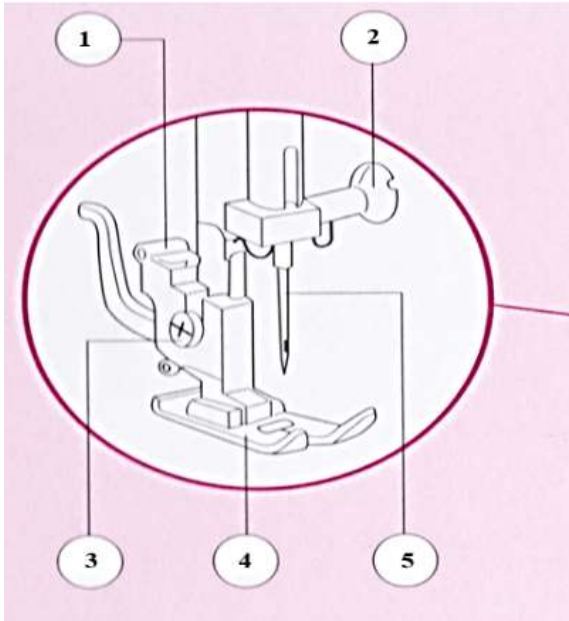

1

винт иглодержателя

2

игла

3

прижимная лапка

4

держатель прижимной лапки

5



установочный винт



№ 6

1 балл

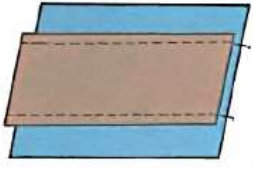
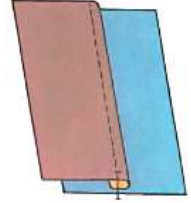
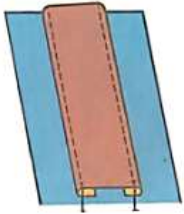
В таблице представлены виды накладного шва.

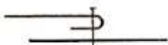
<p>1.</p> 	<p>2.</p> 	<p>3.</p> 
<p>А.</p> 	<p>Б.</p> 	<p>В.</p> 

Приведите в соответствие название шва, его рисунок (цифра) и его условное обозначение (заглавная буква). Вставьте соответствующие буквы и цифры в соответствующем поле, как показано в примере. Сначала указать цифру, затем заглавную букву (без пробелов и иных дополнительных символов). Например, 1А

Накладной шов с закрытыми срезами

Ответ

Ответ

Ответ

1 балл

Перед Вами изображение машинной иглы

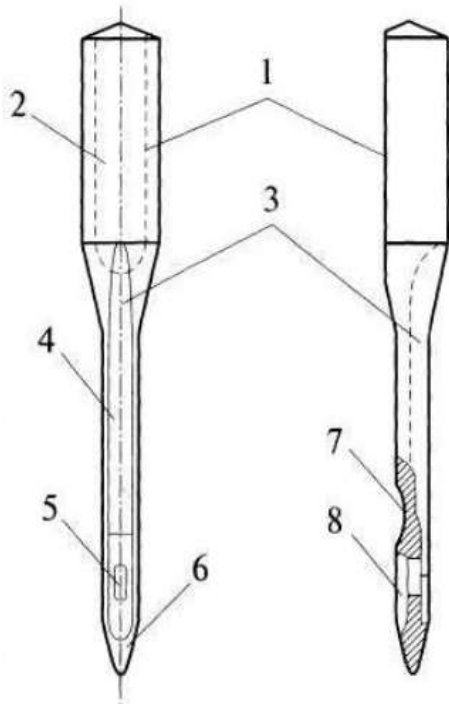

Подпишите названия элементов машинной иглы

1

Колба

2

Лыска

3

Длинный желобок

4

Лезвие

5

Ушко

6

Остриё

7

Выемка

8

Короткий желобок

№ 8

1 балл

Можно ли расположить лекала так, как показано на рисунке, при раскрое юбки из вельвета?

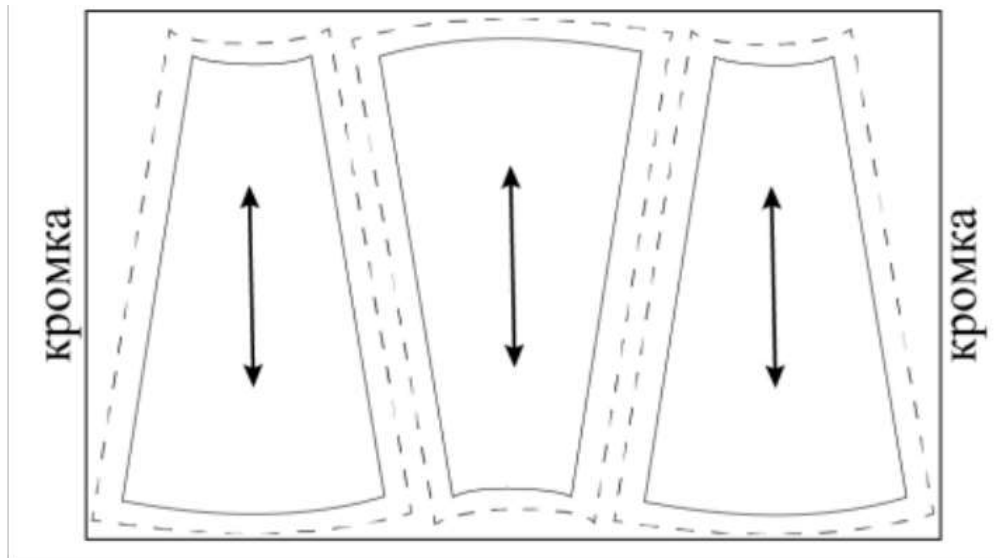

Да

Нет

№ 9

1 балл

Приведите в соответствие обозначение условного символа на утюге и описания технологической операции



Нагрев утюга, при котором допускается выполнять влажно-тепловые операции для шёлковых и шерстяных тканей



Нагрев утюга, при котором допускается выполнять влажно-тепловые операции для хлопчатобумажных и льняных тканей

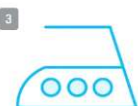

Нагрев утюга, при котором допускается выполнять влажно-тепловые операции для искусственных и синтетических тканей

№ 10

1 балл

Приведите в соответствие название термина и его описания содержания работы

Приутюживание

Уменьшить размер отдельных участков деталей в процессе влажно-тепловой обработки

Декатирование

Уменьшить толщину шва или края детали

Отпаривание

Увеличить размер края детали в процессе влажно-тепловой обработки

Оттягивание

Обработать изделие паром для удаления лас

Сутюживание

Обработать ткань паром для предотвращения последующей усадки

№ 11

1 балл

При выкраивании подкройной обтачки ее долевую нить располагают:

Выберите правильный ответ из списка:

перпендикулярно долевой нити основной детали

по направлению долевой нити основной детали

под углом 45 градусов

поперек обтачки

1 балл

На рис.1 представлен способ обработки верхнего среза поясного изделия

**Рис.1**

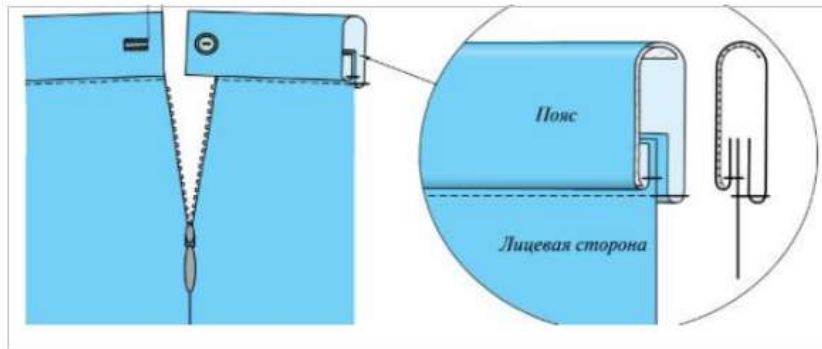

Из предложенного списка выберите название способа обработки верхнего среза поясного изделия

- обработка притачным поясом с обмётанным срезом
- обработка притачным поясом с закрытым срезом
- обработка обтачкой

№ 13

---

1 балл

Из предложенного списка выберите имя советского и российского художника–модельера, живописца и графика, педагога и профессора, которого в 80–е годы XX века в западной прессе называли «Красным Диором».

Александр Терехов

Гоша Рубчинский

Валентин Юдашкин

Артём Шумов

Игорь Чапурин

Вячеслав Зайцев

Александр Игманд

№ 14

1 балл

В предыдущем вопросе Вы определили имя дизайнера. Из предложенных фотографий выберите ту, на которой изображены его модели.

А.



В.



Б.



Г.



Ответ запишите в виде буквы, как указано на фотографии, без лишних символов

Ответ

№ 15

1 балл

**\*\*Как называется стиль одежды, о котором говорится в тексте? \*\***

«Сочетание в одном образе одежды разных стилистических направлений и фактур. В этом стиле предполагается сочетание нарядов, которые в любом другом гардеробе никогда бы не встретились — лёгкой юбки и грубых ботинок, трикотажной жилетки и платья, ситцевого сарафана и байкерской косухи. Никаких запретов, ограничений и рамок — только эксперименты и готовность быть непонятым».

Ответ запишите словом. Слово необходимо записать строчными буквами, без пробелов и лишних символов

Ответ



## КЕЙС

**Выполните кейс-задание.**

- Для фиксации своих ответов используйте шаблон, миллиметровку, листы А4 формата.
- Для выполнения эскиза используйте цветные карандаши.
- Лист сопровождения заполняйте печатными буквами или разборчивым почерком.

0 баллов

## Решение кейс-задачи осуществляется в 3 этапа:

**I этап. Разработайте эскиз модели костюма** Примерный алгоритм выполнения I этапа:

1. Изучите ИСТОЧНИК ТВОРЧЕСТВА (см. ниже описание и рисунки 1–3).

2. Выполните эскиз модели (вид спереди, см. шаблон), опираясь на источник творчества.



3. Обозначьте на эскизе модели костюма конструктивные, конструктивно-декоративные и декоративные линии и элементы.

4. Проанализируйте свой эскиз на соответствие стилистики, композиции, конструкции, колористике, согласно источнику творчества: *г. Красноярск Женское Епархиальное училище пр. Мира, 37.*

**II этап. Выполните декор для модели костюма.** Изобразите разработанный эскиз декора на участке миллиметровой бумаги.

**Помните!** Декор необходимо нарисовать на эскизе модели костюма или же обозначить место его расположения.

**III этап. Заполните лист сопровождения,** где укажите название модели костюма с описанием концепции модели костюма (в соответствии с её названием), необходимо определиться с назначением изделия, предполагаемым материалом для пошива модели костюма.

### ЛИСТ СОПРОВОЖДЕНИЯ

• Название модели костюма	
• Назначение модели костюма	
• Концепция модели костюма	
• Материалы для пошива модели костюма, их характеристика	

**Примечание:** Техника выполнения эскиза: графический рисунок цветными карандашами. Лист сопровождения заполняется печатными буквами или разборчивым почерком.

**ИСТОЧНИК ТВОРЧЕСТВА:** *г. Красноярск Женское Епархиальное училище пр. Мира, 37* (Внимательно изучите информацию и рисунки об источнике творчества и далее приступайте к выполнению задания):



**Рис.1**

- Трехэтажное кирпичное здание женского Епархиального училища в Красноярске, выстроенное в эклектическом направлении с элементами псевдорусского стиля. В плане – в виде буквы «П».

Цокольный этаж обработан «под руст», имеет заглубленные окна с одной стороны фасада.



**Рис. 2**

- Композиция здания симметричная, трехчастная. Центральная часть выделена ризалитом с небольшим арочным порталом входа со стороны пр. Мира. Этажи разделены несколькими профилированными лепными тягами, проходящими горизонтально по фасаду. Интересно и разнообразно оформлены широкие подоконные пояса. Нижний пояс между цоколем и 2-м этажом боковых частей здания имитирует оформление наличников в русском деревянном зодчестве.
- Окна обрамлены овальными профилированными наличниками. Окна второго этажа выступающей центральной части сгруппированы по ДВП. Над ними расположены крупные окна 3-го этажа со стилизованными арочными завершениями. Простенки оформлены пилястрами, проходящими от цоколя до выступающего профилированного карниза. На широких плоских пилястрах 3-го этажа – сложный декор из лепных полуколонок, поддерживающих антаблемент с фронтоном.
- Выразительны фризы под карнизами здания и ажурная металлическая решетка между тумбами на крыше. Крыша покрыта кровельным железом. Стройный орнаментальный строй части ризалита заканчивается фигурным аттиком над карнизом.



**Рис. 3**

После окончания выполнения задания поставьте соответствующую отметку

Кейс выполнен полностью

Кейс выполнен частично

Кейс не выполнен