

Труд (Технология) 10–11 класс. Профиль "Культура дома, дизайн и технологии"

10:00—22:00 3 дек 2024 г.

ОБЩАЯ ЧАСТЬ

Общие вопросы

№ 1

1 балл

Любая промышленная технология выполняет три фундаментальные технологические задачи. Эти задачи можно сформулировать в виде трёх вопросов. Каких? **Выберите все правильные**

кто будет обрабатывать?

на чём обрабатывать?

как обрабатывать?

чем обрабатывать?

когда обрабатывать?

№ 2

1 балл

Из предложенного перечня выберите средства и методы, относящиеся к управленческим технологиям

Выберите все правильные ответы

мотивация

контроль

реклама

проектирование

№ 3

1 балл

Определите, какое из изображений выполнено с использованием фронтальной диметрической проекции

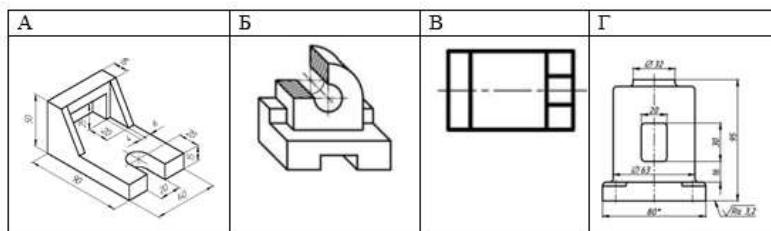

Выберите правильный вариант

А

Б

В

Г

№ 4

1 балл

1 кубический метр листового материала толщиной 40 мм стоит 18 000 р. Сколько рублей стоит 1 квадратный метр такого листа материала?

Запишите только число

720

№ 5

1 балл

Что из перечисленного является синтетическим материалом?

Выберите все правильные ответы

эластан

вискоза

целлюлоза

нейлон

СПЕЦИАЛЬНАЯ ЧАСТЬ

№ 1

1 балл

Представлены эскизы юбок. рис. 1. Вид спереди



рис. 2. Вид сзади



Из предложенных моделей юбок выберите изделия согласно деталям кроя, представленным на рис.3

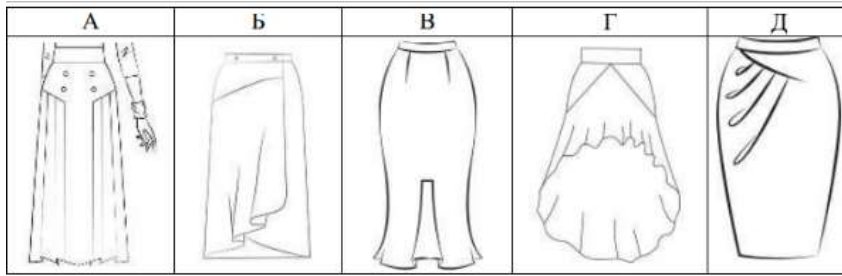
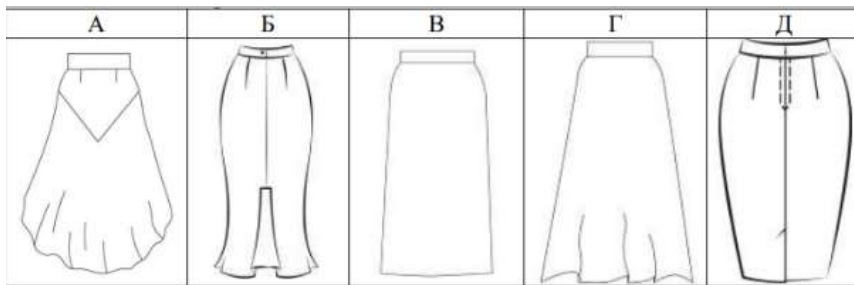
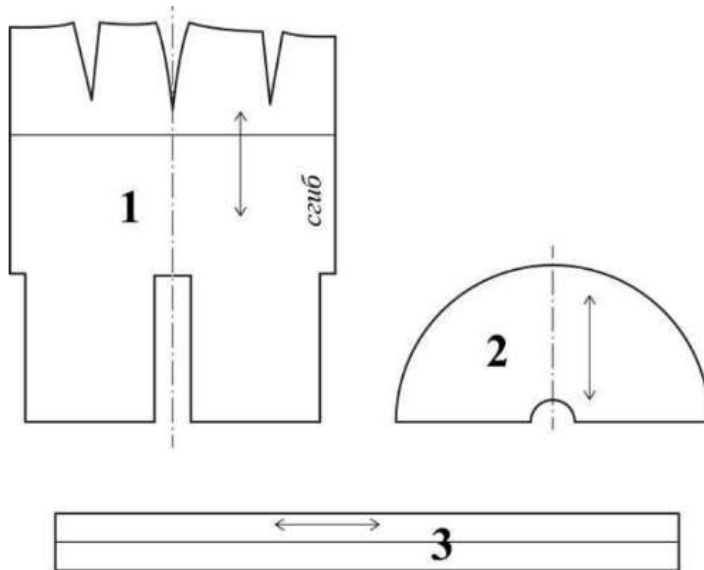

Ответ запишите заглавными буквами в соответствии с эскизами спереди и сзади без пробелов и лишних символов. Например, КЛ, где первая буква – эскиз вида спереди, вторая буква – эскиз вида сзади.

ВБ

№ 2

1 балл

Приведите в соответствие названия видов теста и требований к качеству готовых блюд их них.

Песочное тесто

• Выпеченное изделие должно иметь желтоватый цвет, быть пышным, мягким, сухим, с ровной поверхностью и равномерной пористостью • Верхняя корочка у изделия гладкая, тонкая, светло-коричневого цвета

Бисквитное тесто

• Готовые изделия должны быть лёгкими, сухими • Поверхность должна быть ровной и блестящей, с мелкими трещинками • Внутри изделия имеются пустоты

Заварное тесто

• Готовые изделия должны быть светло-коричневого цвета с золотистым оттенком • Мякиш должен быть с хорошей пористостью, рассыпчатый

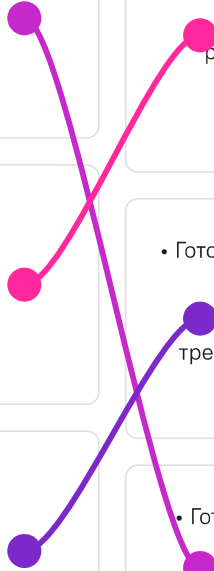

№ 3

1 балл

Из представленного перечня выберите строчки временного назначения.

вымёточная

копировальная

намёточная

отделочная

подшивочная

смёточная

стачивающая

штуковочная

1 балл

На рис.1 представлен способ обработки верхнего среза поясного изделия

Рис.1

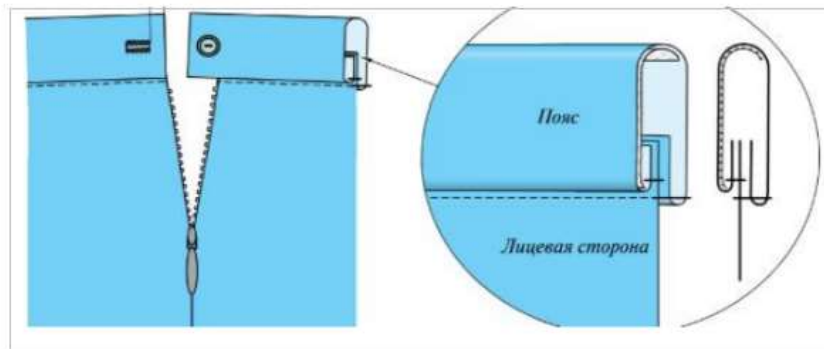

Выберите название способа обработки верхнего среза поясного изделия из предложенного списка

обработка притачным поясом с обмётанным срезом

обработка притачным поясом с закрытым срезом

обработка обтачкой

№ 5

1 балл

Назовите детали, отмеченные на рисунке соответствующей цифрой

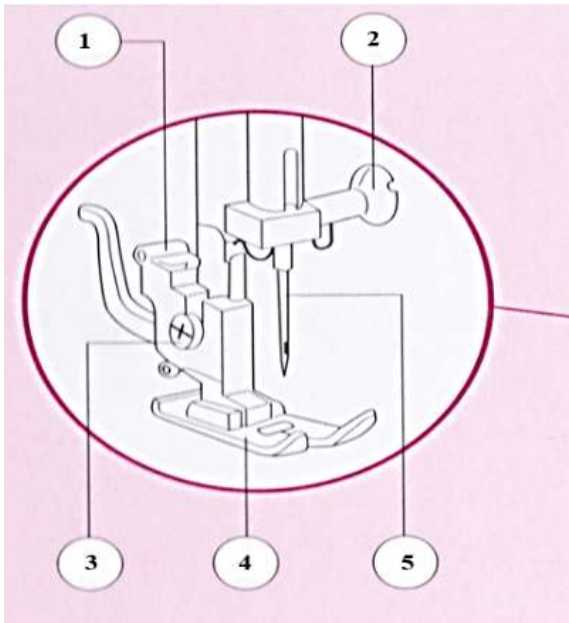

1

2

3

4

5

винт иглодержателя

игла

прижимная лапка



держатель прижимной лапки

установочный винт

№ 6

1 балл

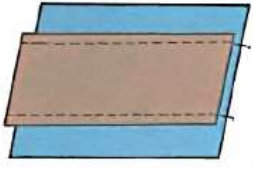
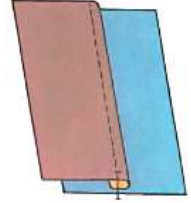
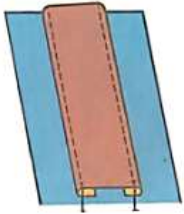
В таблице представлены виды накладного шва.

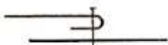
<p>1.</p> 	<p>2.</p> 	<p>3.</p> 
<p>A.</p> 	<p>Б.</p> 	<p>В.</p> 

Приведите в соответствие название шва, его рисунок (цифра) и его условное обозначение (заглавная буква). Вставьте соответствующие буквы и цифры в соответствующем поле, как показано в примере. Сначала указать цифру, затем заглавную букву (без пробелов и иных дополнительных символов). Например, 1А

Накладной шов с закрытыми срезами

3А

2В

1Б

1 балл

Перед Вами изображение машинной иглы

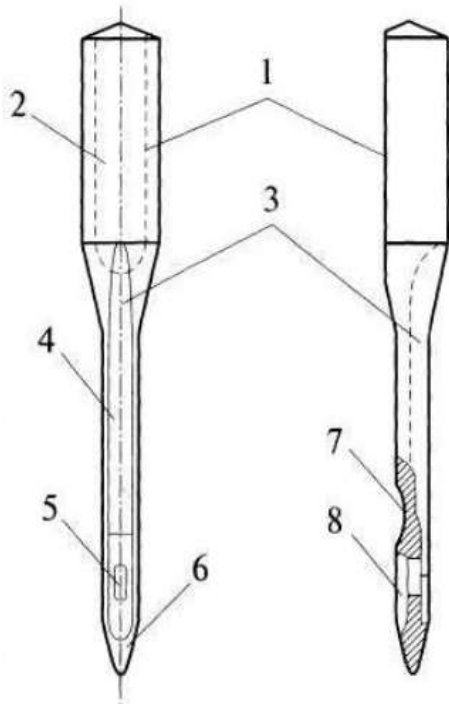

Подпишите названия элементов машинной иглы

1		Колба
2		Лыска
3		Длинный желобок
4		Лезвие
5		Ушко
6		Остриё
7		Выемка
8		Короткий желобок

№ 8

1 балл

Можно ли расположить лекала так, как показано на рисунке, при раскрое юбки из вельвета?

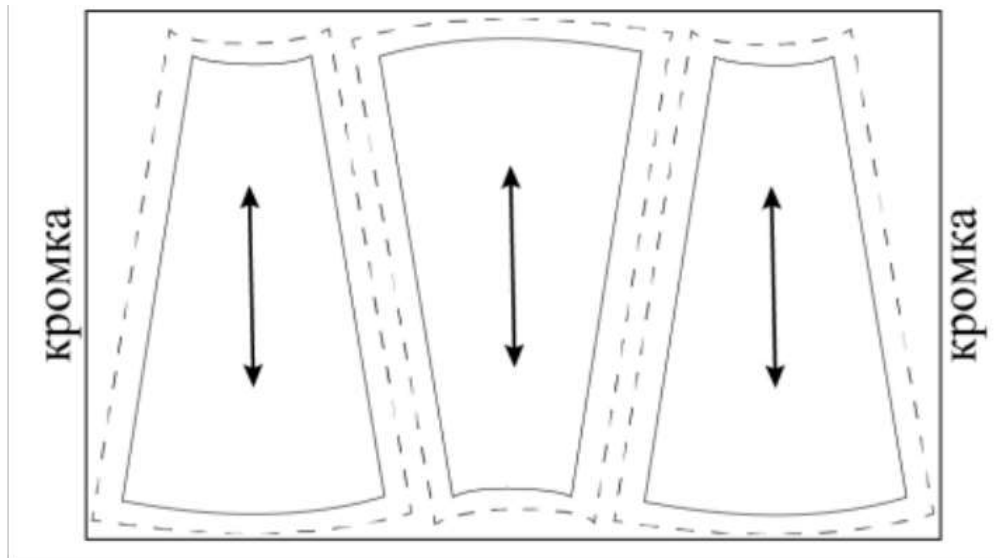

Да

Нет

№ 9

1 балл

Приведите в соответствие обозначение условного символа на утюге и описания технологической операции



Нагрев утюга, при котором допускается выполнять влажно-тепловые операции для шёлковых и шерстяных тканей

Нагрев утюга, при котором допускается выполнять влажно-тепловые операции для хлопчатобумажных и льняных тканей

Нагрев утюга, при котором допускается выполнять влажно-тепловые операции для искусственных и синтетических тканей

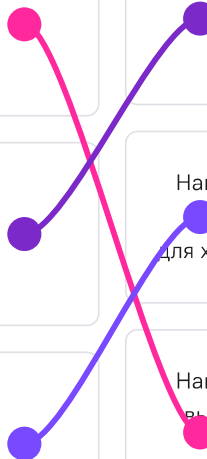

№ 10

1 балл

Приведите в соответствие название термина и его описания содержания работы

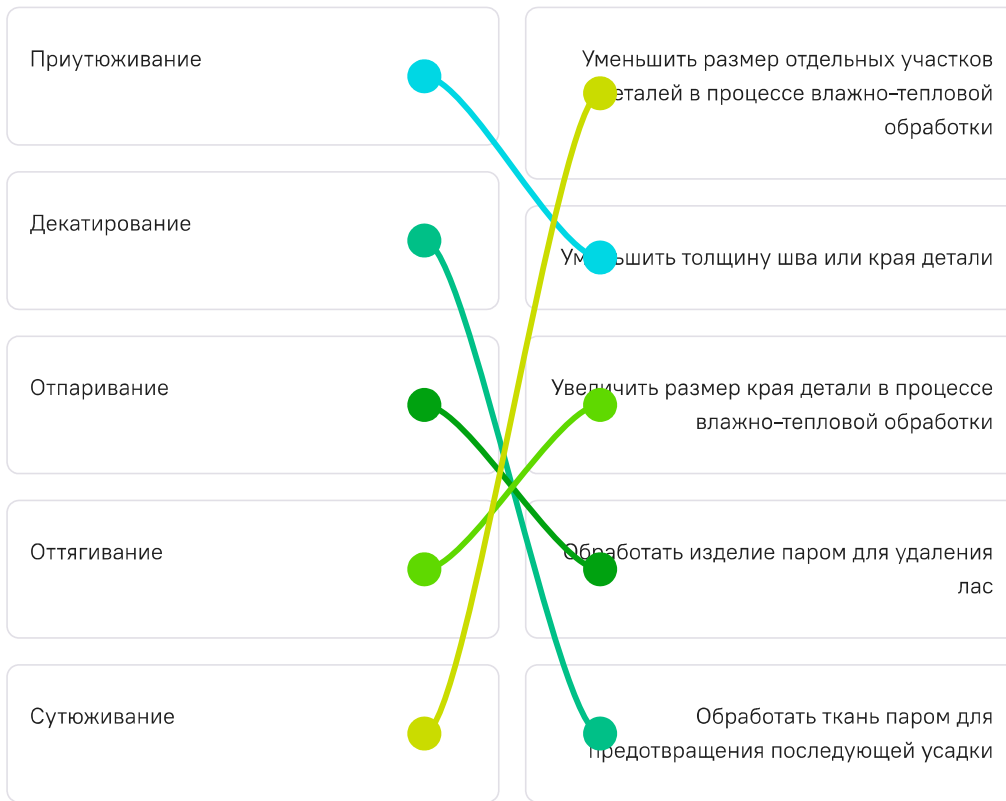

№ 11

1 балл

При выкраивании подкройной обтачки ее долевую нить располагают:

Выберите правильный ответ из списка:

перпендикулярно долевой нити основной детали

по направлению долевой нити основной детали

под углом 45 градусов

поперек обтачки

1 балл

На рис.1 представлен способ обработки верхнего среза поясного изделия

Рис.1

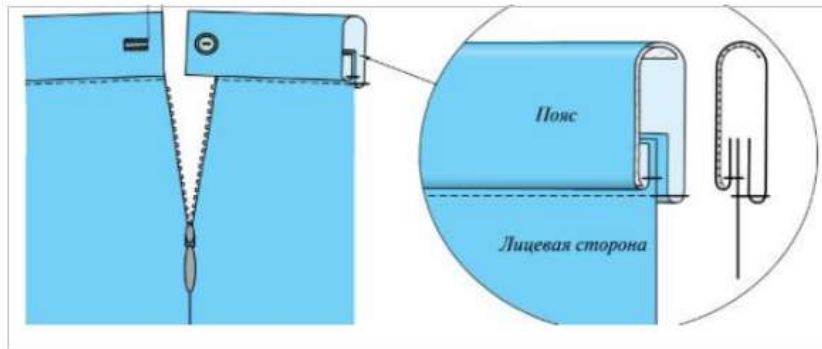

Из предложенного списка выберите название способа обработки верхнего среза поясного изделия

обработка притачным поясом с обмётанным срезом

обработка притачным поясом с закрытым срезом

обработка обтачкой

№ 13

1 балл

Из предложенного списка выберите имя советского и российского художника–модельера, живописца и графика, педагога и профессора, которого в 80–е годы XX века в западной прессе называли «Красным Диором».

Александр Терехов

Гоша Рубчинский

Валентин Юдашкин

Артём Шумов

Игорь Чапурин

Вячеслав Зайцев

Александр Игманд

№ 14

1 балл

В предыдущем вопросе Вы определили имя дизайнера. Из предложенных фотографий выберите ту, на которой изображены его модели.

А.



В.



Б.



Г.



Ответ запишите в виде буквы, как указано на фотографии, без лишних символов

В

№ 15

1 балл

****Как называется стиль одежды, о котором говорится в тексте? ****

«Сочетание в одном образе одежды разных стилистических направлений и фактур. В этом стиле предполагается сочетание нарядов, которые в любом другом гардеробе никогда бы не встретились — лёгкой юбки и грубых ботинок, трикотажной жилетки и платья, ситцевого сарафана и байкерской косухи. Никаких запретов, ограничений и рамок — только эксперименты и готовность быть непонятым».

Ответ запишите словом. Слово необходимо записать строчными буквами, без пробелов и лишних символов

эkleктика

КЕЙС

Выполните кейс-задание.

- Для фиксации своих ответов используйте шаблон, миллиметровку, листы А4 формата.
- Для выполнения эскиза используйте цветные карандаши.
- Лист сопровождения заполняйте печатными буквами или разборчивым почерком.

0 баллов

Решение кейс-задачи осуществляется в 3 этапа:

I этап. Разработайте эскиз модели костюма Примерный алгоритм выполнения I этапа:

1. Изучите ИСТОЧНИК ТВОРЧЕСТВА (см. ниже описание и рисунки 1–3).

2. Выполните эскиз модели (вид спереди, см. шаблон), опираясь на источник творчества.



3. Обозначьте на эскизе модели костюма конструктивные, конструктивно-декоративные и декоративные линии и элементы.

4. Проанализируйте свой эскиз на соответствие стилистики, композиции, конструкции, колористике, согласно источнику творчества: *г. Красноярск Женское Епархиальное училище пр. Мира, 37.*

II этап. Выполните декор для модели костюма. Изобразите разработанный эскиз декора на участке миллиметровой бумаги.

Помните! Декор необходимо нарисовать на эскизе модели костюма или же обозначить место его расположения.

III этап. Заполните лист сопровождения, где укажите название модели костюма с описанием концепции модели костюма (в соответствии с её названием), необходимо определиться с назначением изделия, предполагаемым материалом для пошива модели костюма.

ЛИСТ СОПРОВОЖДЕНИЯ

• Название модели костюма	
• Назначение модели костюма	
• Концепция модели костюма	
• Материалы для пошива модели костюма, их характеристика	

Примечание: Техника выполнения эскиза: графический рисунок цветными карандашами. Лист сопровождения заполняется печатными буквами или разборчивым почерком.

ИСТОЧНИК ТВОРЧЕСТВА: *г. Красноярск Женское Епархиальное училище пр. Мира, 37* (Внимательно изучите информацию и рисунки об источнике творчества и далее приступайте к выполнению задания):



Рис.1

- Трехэтажное кирпичное здание женского Епархиального училища в Красноярске, выстроенное в эклектическом направлении с элементами псевдорусского стиля. В плане – в виде буквы «П».

Цокольный этаж обработан «под руст», имеет заглубленные окна с одной стороны фасада.



Рис. 2

- Композиция здания симметричная, трехчастная. Центральная часть выделена ризалитом с небольшим арочным порталом входа со стороны пр. Мира. Этажи разделены несколькими профилированными лепными тягами, проходящими горизонтально по фасаду. Интересно и разнообразно оформлены широкие подоконные пояса. Нижний пояс между цоколем и 2-м этажом боковых частей здания имитирует оформление наличников в русском деревянном зодчестве.
- Окна обрамлены овальными профилированными наличниками. Окна второго этажа выступающей центральной части сгруппированы по ДВП. Над ними расположены крупные окна 3-го этажа со стилизованными арочными завершениями. Простенки оформлены пилястрами, проходящими от цоколя до выступающего профилированного карниза. На широких плоских пилястрах 3-го этажа – сложный декор из лепных полуколонок, поддерживающих антаблемент с фронтоном.
- Выразительны фризы под карнизами здания и ажурная металлическая решетка между тумбами на крыше. Крыша покрыта кровельным железом. Стройный орнаментальный строй части ризалита заканчивается фигурным аттиком над карнизом.



Рис. 3

После окончания выполнения задания поставьте соответствующую отметку

Кейс выполнен полностью

Кейс выполнен частично

Кейс не выполнен