

# Труд (Технология) 8–9 класс. Профиль "Культура дома, дизайн и технологии"

10:00—22:00 3 дек 2024 г.

## ОБЩАЯ ЧАСТЬ

Общие вопросы

№ 1

1 балл

Расположите технологии в порядке их появления

Расставьте в верной последовательности

телевидение

станки с числовым программным управлением

электродвигатель

токарная деревообработка

№ 2

---

1 балл

Отношение к окружающему нас миру, которое основано на преобразовании и улучшении, а также совершенствовании среды обитания человека — это ...

Выберите правильный ответ

- Техническая культура
- Технологическая культура
- Духовная культура
- Материальная культура

№ 3

1 балл

По наглядному изображению детали выберите соответствующий ей вид сверху:

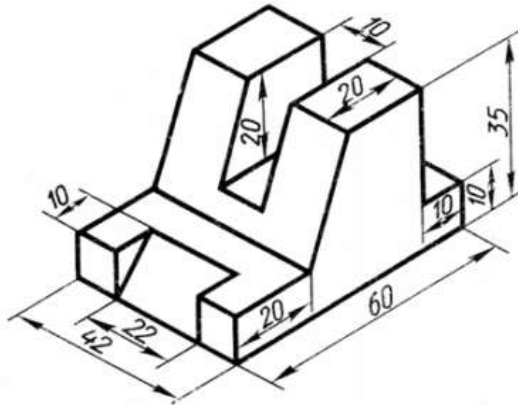

Выберите правильный вариант

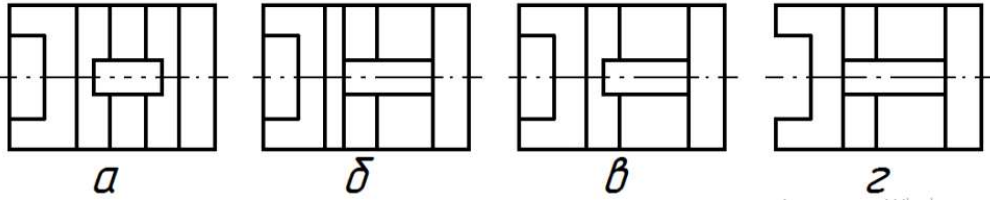

А

Б

В

Г

**№ 4**

---

1 балл

Энергоресурсы определяют тип электростанции. Какой энергоресурс в представленном перечне лишний:

**Выберите верный ответ**

энергия ветра

солнечная энергия

энергия вулкана

морской прилив

аргон

**№ 5**

---

1 балл

Для сокращения затрат на производство технических изделий принято унифицировать детали. Выберите из предложенного списка стандартные детали.

**Выберите все правильные ответы**

гайка

лампа накаливания

винт

рукоятка

молоток

**СПЕЦИАЛЬНАЯ ЧАСТЬ**

№ 1

---

0.5 баллов

Из каких яиц приготовлена яичница на рис., если диаметр сковородки равен 15 см.



куриные

утиные

перепелиные

страусиные

№ 2

2 балла

В таблице представлено количество пищевых продуктов, необходимое для приготовления блюда на 5 человек.

Блюдо	Продукты	Количество продуктов
		На 5 человек
Салат из свежих овощей	Огурцы	5 штук
	Помидоры	5 штук
	Зелень	300г
	Сметана	250г
Бутерброд	Хлеб	5 ломтиков
	Сливочное масло	50 г
	Колбаса докторская	150 г
	Сыр российский	150 г

Рассчитайте, сколько пищевых продуктов потребуется для того, чтобы приготовить эти блюда для двоих человек

Огурцы, шт

Число

Помидоры, шт

Число

Зелень, г

Число

Сметана, г

Число

Хлеб, ломтиков

Число

Сливочное масло, г

Число

Колбаса докторская, г

Число

Сыр российский, г

Число

### № 3

1 балл

Приведите в соответствие названия видов теста и требований к качеству готовых блюд их них.

Песочное тесто

- Выпеченное изделие должно иметь желтоватый цвет, быть пышным, мягким, сухим, с ровной поверхностью и равномерной пористостью
- Верхняя корочка у изделия гладкая, тонкая, светло-коричневого цвета

Бисквитное тесто

- Готовые изделия должны быть лёгкими, сухими
- Поверхность должна быть ровной и блестящей, с мелкими трещинками
- Внутри изделия имеются пустоты

Заварное тесто

- Готовые изделия должны быть светло-коричневого цвета с золотистым оттенком
- Мякиш должен быть с хорошей пористостью, рассыпчатый

№ 4

1 балл

Назовите детали, отмеченные на рисунке соответствующей цифрой

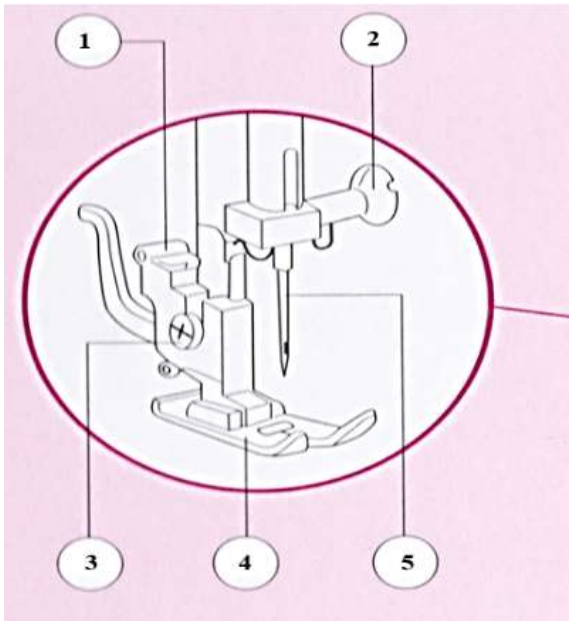

1

винт иглодержателя

2

игла

3

прижимная лапка

4

держатель прижимной лапки

5

установочный винт



№ 5

0.5 баллов

На рисунке приведен фрагмент образования двухниточного челночного стежка.

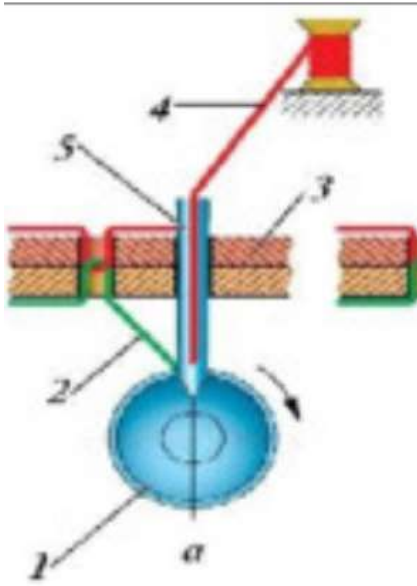

\*Подпишите названия всех составляющих, участвующих в этом процессе.\*

1

нитка иглы

2

челнок

3

сшиваемый материал

4

нитка челнока



5

игла

№ 6

1 балл

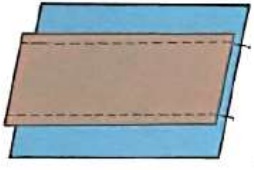
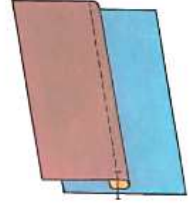
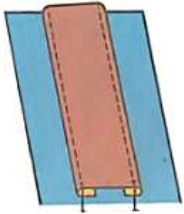
В таблице представлены виды накладного шва.

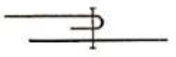
<p>1.</p> 	<p>2.</p> 	<p>3.</p> 
<p>A.</p> 	<p>Б.</p> 	<p>В.</p> 

Приведите в соответствие название шва, его рисунок (цифра) и его условное обозначение (заглавная буква). Вставьте соответствующие буквы и цифры в соответствующем поле, как показано в примере. Сначала указать цифру, затем заглавную букву (без пробелов и иных дополнительных символов). Например, 1А

Накладной шов с закрытыми срезами

Ответ

Ответ

Ответ

1 балл

**Прочитайте описание и рассмотрите изображения вида декоративно-прикладного творчества.**

Вырезки – резные узоры из бумаги, вид древнеславянского народного декоративного искусства. Включает сюжетные и орнаментальные украшения жилища — ажурные, силуэтные и тому подобное. Узоры изготавливаются при помощи ножниц (маленьких и, например, очень больших — для стрижки меха овец), специальных мелких приспособлений, передающихся из поколения в поколение, а также ножом, топориками, другими орудиями. Материалом служит бумага (белая или цветная), тонкий картон. Вырезки используют для украшения помещений — стен, окон (например, в качестве занавески на форточках сельских домов), а также полок, дымоходов, печей. Применяют как в быту, так и для подготовки религиозных или светских праздников.

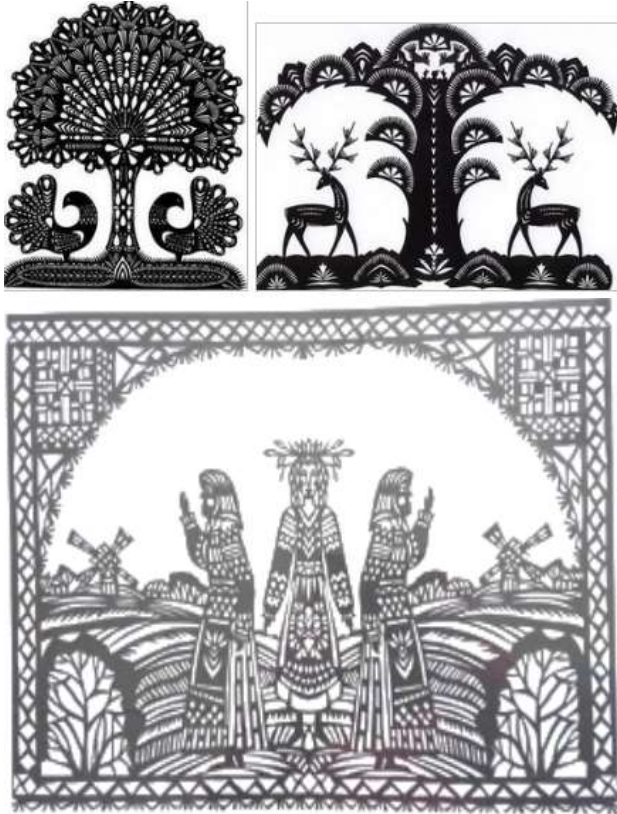

**Ответ запишите словом с маленькой буквы без дополнительных символов**

Ответ

## № 8

---

1 балл

Какой наибольшей длины может достигать непрерывная шёлковая нить, смотанная с кокона тутового шелкопряда?

Ответ укажите целым числом в метрах

Число

## № 9

---

1 балл

Расположите технологические операции по заготовке льняного волокна в правильной последовательности.

Расставьте в верной последовательности

Сушка, обминка (раздробление твёрдых частей, получение мятого льна).

Вымачивание (разрушение пектиновых веществ, получение тресты).

Теребление (выдёргивание стебля из земли).

Прессование и паковка в кипы, отправка на прядильную фабрику.

Обмочивание (освобождение от листьев и семян, получение соломки).

Трепание (вытрёпывание древесины, получение трёпаного льна).

№ 10

1 балл

Укажите все варианты растений, которые являлись основным сырьём для изготовления одежды народов Поволжья вплоть до начала 20 века?

Хлопчатник

Лён-долгунец

Конопля

Кенаф

№ 11

1 балл

Можно ли расположить лекала так, как показано на рисунке, при раскрое юбки из вельвета?

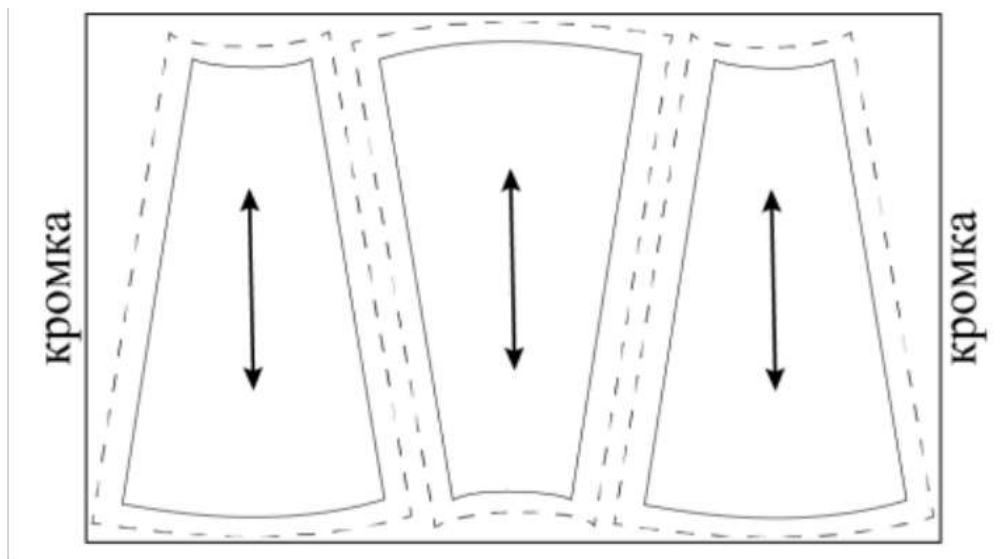

Да

Нет

1 балл

Установите соответствие между мерками, обозначенными цифрами на рисунке, и их условными обозначениями

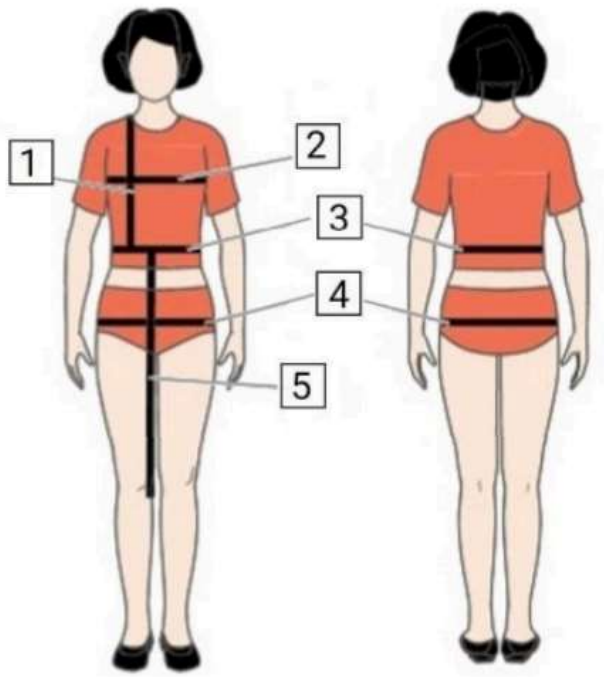

1	Дтп
2	Ди
3	Сб
4	Ст
5	Шг

1 балл

«Приведите в соответствие название декоративно-прикладного творчества и его изображение.



А

Нунофелтинг

Б

Гильоширование

В

Фелтинг

№ 14

1 балл

Из предложенных изображений выберите то, на котором изображено платье в стиле ампир.



А.



Б.



В.

А

Б

В



1 балл

На рис.1 представлен способ обработки верхнего среза поясного изделия

**Рис.1**

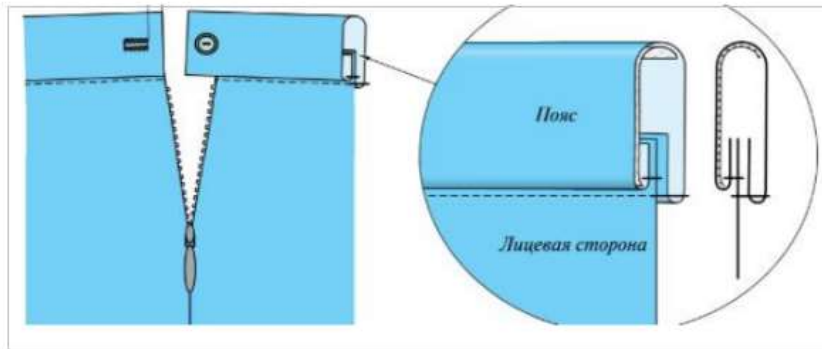

Из предложенного списка выберите название способа обработки верхнего среза поясного изделия

- обработка притачным поясом с обмётанным срезом
- обработка притачным поясом с закрытым срезом
- обработка обтачкой

## КЕЙС

Выполните кейс-задание.

- Для фиксации своих ответов используйте шаблон, миллиметровку, листы А4 формата.
- Для выполнения эскиза используйте цветные карандаши.
- Лист сопровождения заполняйте печатными буквами или разборчивым почерком.

0 баллов

## Решение кейс-задачи осуществляется в 3 этапа:

**I этап. Разработайте эскиз модели костюма** Примерный алгоритм выполнения I этапа:

1. Изучите ИСТОЧНИК ТВОРЧЕСТВА (см. ниже описание и рисунки 1–3).

2. Выполните эскиз модели (вид спереди, см. шаблон), опираясь на источник творчества.



3. Обозначьте на эскизе модели костюма конструктивные, конструктивно-декоративные и декоративные линии и элементы.

4. Проанализируйте свой эскиз на соответствие стилистики, композиции, конструкции, колористике, согласно источнику творчества: *г. Красноярск Женское Епархиальное училище пр. Мира, 37.*

**II этап. Выполните декор для модели костюма.** Изобразите разработанный эскиз декора на участке миллиметровой бумаги.

**Помните!** Декор необходимо нарисовать на эскизе модели костюма или же обозначить место его расположения.

**III этап. Заполните лист сопровождения,** где укажите название модели костюма с описанием концепции модели костюма (в соответствии с её названием), необходимо определиться с назначением изделия, предполагаемым материалом для пошива модели костюма.

### ЛИСТ СОПРОВОЖДЕНИЯ

• Название модели костюма	
• Назначение модели костюма	
• Концепция модели костюма	
• Материалы для пошива модели костюма, их характеристика	

**Примечание:** Техника выполнения эскиза: графический рисунок цветными карандашами. Лист сопровождения заполняется печатными буквами или разборчивым почерком.

**ИСТОЧНИК ТВОРЧЕСТВА:** *г. Красноярск Женское Епархиальное училище пр. Мира, 37* (Внимательно изучите информацию и рисунки об источнике творчества и далее приступайте к выполнению задания):



**Рис.1**

- Трехэтажное кирпичное здание женского Епархиального училища в Красноярске, выстроенное в эклектическом направлении с элементами псевдорусского стиля. В плане – в виде буквы «П».

Цокольный этаж обработан «под руст», имеет заглубленные окна с одной стороны фасада.



**Рис. 2**

- Композиция здания симметричная, трехчастная. Центральная часть выделена ризалитом с небольшим арочным порталом входа со стороны пр. Мира. Этажи разделены несколькими профилированными лепными тягами, проходящими горизонтально по фасаду. Интересно и разнообразно оформлены широкие подоконные пояса. Нижний пояс между цоколем и 2-м этажом боковых частей здания имитирует оформление наличников в русском деревянном зодчестве.
- Окна обрамлены овальными профилированными наличниками. Окна второго этажа выступающей центральной части сгруппированы по ДВП. Над ними расположены крупные окна 3-го этажа со стилизованными арочными завершениями. Простенки оформлены пилястрами, проходящими от цоколя до выступающего профилированного карниза. На широких плоских пилястрах 3-го этажа – сложный декор из лепных полуколонок, поддерживающих антаблемент с фронтоном.
- Выразительны фризы под карнизами здания и ажурная металлическая решетка между тумбами на крыше. Крыша покрыта кровельным железом. Стройный орнаментальный строй части ризалита заканчивается фигурным аттиком над карнизом.



**Рис. 3**

После окончания выполнения задания поставьте соответствующую отметку

Кейс выполнен полностью

Кейс выполнен частично

Кейс не выполнен